

# Weller®

## Cordless

- |            |                        |            |                        |
|------------|------------------------|------------|------------------------|
| <b>D</b>   | Betriebsanleitung      | <b>GR</b>  | Οδηγίες Λειτουργίας    |
| <b>F</b>   | Mode d'emploi          | <b>TR</b>  | Kullanım kılavuzu      |
| <b>NL</b>  | Gebruiksaanwijzing     | <b>CZ</b>  | Návod k použití        |
| <b>I</b>   | Istruzioni per l'uso   | <b>PL</b>  | Instrukcja obsługi     |
| <b>GB</b>  | Operating Instructions | <b>H</b>   | Üzemeltetési utasítás  |
| <b>S</b>   | Instruktionsbok        | <b>SK</b>  | Návod na používanie    |
| <b>E</b>   | Manual de uso          | <b>SLO</b> | Navodila za uporabo    |
| <b>DK</b>  | Betjeningsvejledning   | <b>EST</b> | Kasutusjuhend          |
| <b>P</b>   | Manual do utilizador   | <b>LT</b>  | Naudojimo instrukcija  |
| <b>FIN</b> | Käyttöohjeet           | <b>LV</b>  | Lietošanas instrukcija |

E H n T Is

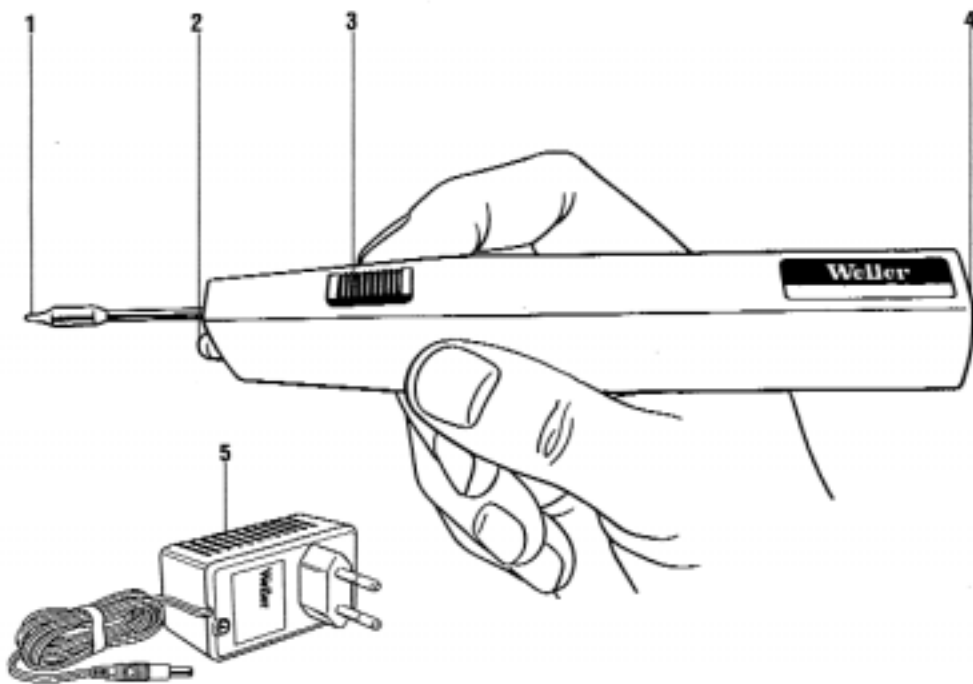

1. Lötspitze
2. Lötstellenbeleuchtung
3. Schiebeschalter Einschaltblockierung / Taster EIN/AUS
4. Steckbuchse für Ladekabel
5. Ladegerät

1. Panne
2. Eclairage du point de soudage
3. Commutateur à coulisse blocage de la mise en march / Bouton MARCH/ARRET
4. Prise pour le câble de charge
5. Chargeur

1. Soldeerpunt
2. Verlichting van de soldeerplaats
3. Schuifschakelaar met inschakelblokkering / drukknop AAN/UNIT
4. Connector oplaadkabel
5. Oplaadapparaat

1. Punta di saldatura
2. Lampada di illuminazione zona saldatura
3. Sicura per interruttore scorrevole / Tasto acceso/spento
4. Attacco per cavo di caricamento
5. Stazione di ricarica

1. Soldering tip
2. Soldering location light
3. Sliding switch to prevent switching on / ON/OFF button
4. Connector socket for charging cable
5. Charging set

1. Lödspets
2. Lödplatsbelysning
3. Skjutreglage m. Inkopplingsspärr / knapp PÅ/AV
4. Hylsdon för laddningskabel
5. laddare

1. Boquilla de soldadura
2. Iluminación del punto de soldadura
3. Interruptor deslizable bloqueo de conexión/pulsador ON/OFF
4. Conector hembra para cable de carga
5. Cargador

1. Loddespids
2. Loddestedsbelysning
3. Skydekontakt indkoblings-blokering taste /T/END/SLUK
4. Stikbøsning til ladekabel
5. Opladningsapparat

1. Bico de soldar
2. Iluminação do ponto de soldadura
3. Interruptor corredeira bloqueio de ligação / tecla LIGAR/DESLIGAR
4. Conector para o cabo de carregamento
5. Carregador

1. Juottokärki
2. Juottopisteen valaistus
3. Käynnistyksen lukituskytkin/virtakytkin
4. Verkkolaitteen liitäntäpiste
5. Verkkolaite

1. Ακίδα συγκόλλησης
2. Φωτισμός της θέσης συγκόλλησης
3. Συρόμενος διακόπτη Κλείδωμα ενεργοποίησης / Πλήκτρο On/Off
4. Υποδοχή για το καλώδιο φόρτισης
5. Φορτιστής

1. Havya ucu
2. Lehim yeri aydınlatması
3. Devreye alma blokajı AÇIK/KAPALI tuşu sürgülü şalteri
4. Şarj kablosu için fiş yuvası
5. Şarj cihazı

1. Pájecí hrot
2. Osvětlení pájeného místa
3. Vypínač k blokování zapnutí / Tlačítko zapnout/vynout
4. Zásuvka nabíjecího kabelu
5. Nabíječka

1. Grot lutownicy
2. Oświetlenie punktu lutowania
3. Suwakowy przełącznik blokady włączania / przycisk WŁ./WYŁ.
4. Gniazdo wtykowe kabla ładowarki
5. Ładowarka

1. forrasztócsúcs
2. világítás
3. tolókapcsoló bekapcsolás-  
reteszeléshez / BE/KI nyomógomb
4. töltőkábel csatlakozóhüvelye
5. töltőkészülék

1. Spájkovací hrot
2. Osvetlenie spájkovacieho miesta
3. Posuvný vypínač - blokovanie zapnutia tlačidla zapnuté/vypnuté
4. Zásuvka pre nabíjací kábel
5. Nabíjačka

1. Spajkalna konica
2. Osvetlitev mesta spajkanja
3. Dršno stikalo za blokiranje vklopa / tipka za VKLOP/IZKLOP
4. Vtična puša za polnilni kabel
5. Polnilce

1. Jooteotsik
2. Jootekoha valgusti
3. Sisselülitamise blokeerimise nihklülititi / Klahv SEES/VÄLJAS
4. Laadimisjuhtme ühenduspüks
5. Laadija

1. Lituoklio antgalis
2. Litavimo vietas apšvietimas
3. Šliaužiklinis jungiklis – įjungimo blokavimas / mygtukas ĮJUNGIMAS / IŠJUNGIMAS
4. Kištukinis lizdas krovimo kabeliui
5. Kroviklis

1. Lodāmura uzgalis
2. Lodēšanas vietas apgaismojums
3. Bīdāmais slēdzis ieslēgšanās bloķēšana/ Taustiņš IESLĒGTS/IZSLĒGTS
4. Kontaktsavienojums uzlādēšanas kabelim
5. Uzlādēšanas ierīce

## Inhaltsverzeichnis

1. Achtung!	1
2. Beschreibung	1
Technische Daten	1
3. Inbetriebnahme	1
Wartung	1
4. Arbeitshinweise	1
5. Zubehörliste	1
6. Lieferumfang	2

## Seite

## Innehållsförteckning

1. Observera	9
2. Beskrivning	9
Tekniska data	9
3. Idrigttagning	9
Underhåll	9
4. Driftanvisningar	9
5. Tillbehör	9
6. Leveransomfattning	9

## Sidan

## Table des matières

1. Attention!	3
2. Description	3
Caractéristiques techniques	3
3. Mise en service	3
Entretien	3
4. Mode d'emploi	3
5. Accessoires	3
6. Eléments compris dans la livraison	3

## Page

## Índice

1. Atención!	10
2. Descripción	10
Datos técnicos	10
3. Puesta en funcionamiento	10
Mantenimiento	10
4. Indicaciones para el trabajo	10
5. Accesorios	11
6. Volumen de suministro	11

## Página

## Inhoud

1. Attentie!	4
2. Beschrijving	4
Technische gegevens	4
3. Ingebruikname	4
Onderhoud	4
4. Wenken bij het gebruik	4
5. Toebehoren	4
6. Inhoud van de levering	5

## Pagina

## Indholdsfortegnelse

1. Forsigtig	12
2. Beskrivelse	12
Tekniske data	12
3. Igangsætning	12
Vedligeholdelse	12
4. Arbejdshenvisninger	12
5. Liste over tilbehør	12
6. Leveringsomfang	12

## Side

## Índice

1. Attenzione!	6
2. Descrizione	6
Dati tecnici	6
3. Messa in opera	6
Manutenzione	6
4. Indicazioni operative	6
5. Accessori	7
6. Contenuta della fornitura	7

## Pagina

## Índice

1. Atenção	13
2. Descrição	13
Dados técnicos	13
3. Colocação em funcionamento	13
Manutenção	13
4. Instruções de trabalho	13
5. Acessórios	14
6. Volume de fornecimento	14

## Página

## Table of contents

1. Caution	8
2. Description	8
Technical data	8
3. Commissioning	8
Maintenance	8
4. Operating guidelines	8
5. Accessories	8
6. Scope of supply	8

## Page

## Sisällysluettelo

1. Huomio	15
2. Kuvaus	15
Tekniset tiedot	15
3. Käyttöönotto	15
Huolto	15
4. Työohjeita	15
5. Lisävarusteet	15
6. Vakiovarusteet	15

## Sivu

### Πίνακας περιεχομένων

1. Προσοχή!	16
2. Περιγραφή	16
Τεχνικά στοιχεία	16
3. Θέση σε λειτουργία	16
Συντήρηση	16
4. Υποδείξεις εργασίας	16
5. Κατάλογος εξαρτημάτων	16
6. Υλικά παράδοσης	17

### Σελίδα

### Obsah

1. Pozor!	24
2. Popis	24
Technické údaje	24
3. Uvedenie do prevádzky	24
Údržba	24
4. Pracovné pokyny	24
5. Zoznam príslušenstva	24
6. Rozsah dodávky	24

### strana

### Fihrist

1. Dikkat!	18
2. Tanım	18
Teknik bilgiler	18
3. Devreye alma	18
Bakım	18
4. Çalışma uyarıları	18
5. Aksesuar listesi	18
6. Teslimat kapsamı	18

### Sayfa

### Vsebina

1. Pozor!	25
2. Tehnični opis	25
Tehnični podatki	25
3. Pred uporabo	25
Vzdrževanje	25
4. Navodila za delo	25
5. Seznam pribora	25
6. Obseg dobave	25

### Stran

### Obsah

1. Pozor!	19
2. Popis	19
Technické údaje	19
3. Uvedení do provozu	19
Údržba	19
4. Pracovní pokyny	19
5. Seznam příslušenství	19
6. Rozsah dodávky	19

### Strana

### Sisukord

1. Tähelepanu!	26
2. Kirjeldus	26
Tehnilised andmed	26
3. Kasutuselevõtmine	26
Hooldus	26
4. Tööjuhised	26
5. Lisavarustuse nimekiri	26
6. Tarne maht	26

### Lehekülg

### Spis treści

1. Qwaga	20
2. Opis	20
Dane techniczne	20
3. Uruchomienie	20
Konserwacja	20
4. Wskazówki dot. pracy	20
5. Lista akcesoriów	21
6. Zakres wyposażenia	21

### Strona

### Turinys

1. Dėmesio!	27
2. Aprašymas	27
Techniniai duomenys	27
3. Eksploatacijos pradžia	27
Priežiūra	27
4. Darbo nurodymai	27
5. Priedų sąrašas	27
6. Komplektas	27

### Puslapis

### Tartalomjegyzék

1. Figyelem!	22
2. Leírás	22
Műszaki adatok	22
3. Üzembevetel	22
Karbantartás	22
4. Útmutató a munkához	22
5. Tartozéklista	22
6. Szállítási terjedelem	23

### Oldal

### Satura rādītājs

1. Uzmanību!	28
2. Apraksts	28
Tehniskie dati	28
3. Nodošana ekspluatācijā	28
Apkope	28
4. Lietošanas norādījumi	28
5. Piederumu saraksts	28
6. Piegādes komplekts	28

### Lappuse

Wir danken Ihnen für das mit dem Kauf der Weller Cordless erwiesene Vertrauen. Bei der Fertigung wurden strengste Qualitäts-Anforderungen zu-grunde gelegt, die eine einwandfreie Funktion des Gerätes sicherstellen.



## 1. Achtung!

Vor Inbetriebnahme des Gerätes lesen Sie bitte diese Betriebsanleitung und die beiliegenden Sicherheitshinweise aufmerksam durch. Bei Nichteinhaltung der Sicherheitsvorschriften droht Gefahr für Leib und Leben.

Für andere, von der Betriebsanleitung abweichende Verwendung, sowie bei eigenmächtiger Veränderung, wird von Seiten des Herstellers keine Haftung übernommen.

Der Weller Cordless entspricht der EG Konformitätserklärung gemäß den grundlegenden Sicherheitsanforderungen der Richtlinien 89/336/EWG und 73/23EWG.

## 2. Beschreibung

Der Weller Cordless ist ein netzunabhängiger KleinspannungslötKolben mit einem leistungsstarken Akkumulator und einer im Griff integrierten Lötstellenbeleuchtung. Der Akkumulator kann mit dem kurzschlußfesten Ladegerät mit eingebauter Thermosicherung in ca. 12 Stunden wieder aufgeladen werden. Der LötKolben mit einer Leistung von 15W erreicht seine Lötspitzentemperatur von 370°C innerhalb von ca. 6 Sekunden. Durch die Unabhängigkeit von Netz und Erde kann störspitzenfrei an elektronischen Schaltungen gearbeitet werden. Lötspitze und Heizkörper bilden eine Einheit. Die Lötspitzen sind mit einer galvanisch aufgetragenen Schutzschicht versehen. Diese Schutzschicht verlängert die Lebensdauer der Lötspitze erheblich und darf nicht durch mechanische Bearbeitung (Feilen, Kratzen) zerstört werden.

### Technische Daten:

#### Ladegerät

Netzspannung:	230V AC
Ausgangsspannung:	2,4V DC
Leistung:	3W
Thermosicherung:	130°C

#### LötKolben

Heizspannung:	2,4V DC
Leistung:	15W

## 3. Inbetriebnahme

Der Akkumulator muß vor dem Benützen des LötKolbens aufgeladen werden. Dazu den schwarzen Schiebeschalter (3) des LötKolbens in rückwärtige Rasterstellung (Einschaltblockierung) bringen. Überprüfen, ob die Netzspannung mit der Angabe auf dem Typenschild des Ladegerätes (5) übereinstimmt. Bei korrekter Netzspannung das Ladegerät in die Netzsteckdose einstecken und das Ladekabel an der Steckbuchse (4) des LötKolbens einstecken. Nach Ladevorgang (ca. 12 Stunden, je nach Ladezustand des Akkumulators weniger) das Ladekabel am LötKolben ausstecken und das Ladegerät (5) vom Netz trennen. Den schwarzen Schiebeschalter (3) des LötKolbens wieder nach vorne in die Betätigungsstellung bringen und durch Niederdrücken des Schiebeschalters eine Funktionskontrolle durchführen. Dabei darf die Lötstellenbeleuchtung (2) nicht flackern. Nach ca. 6 Sekunden ist die Lötspitze (1) lötbereit.

**Bild Inbetriebnahme siehe Seite 29**

### Wartung

Beim Wechseln der Lötspitze zuerst den schwarzen Schiebeschalter in rückwärtige Rasterstellung bringen, dann beide Schrauben der Spitzenbefestigung lösen und die Spitze nach vorne herausziehen. Vor dem Einsetzen der neuen Lötspitze darauf achten, dass die Schrauben nicht in die Einstecköffnung hineinragen und der hintere Kontakt der Lötspitze gerade ist. Beim Festschrauben zuerst die hintere Schraube anziehen.

**Bild Wartung siehe Seite 30**

## 4. Arbeitshinweise

Der Weller Cordless LötKolben oder gelagerte Akkumulatoren sollte vor dem ersten Gebrauch nachgeladen werden. Gelagerte Akkumulatoren erhalten nach zwei bis drei Lade-Entladezyklen ihre volle Kapazität. Bei Lötpausen immer darauf achten, dass die Lötspitze gut verzinkt ist. Bevor Sie mit dem Löten beginnen, müssen alle metallischen Teile gut gesäubert sein. Verwenden Sie das richtige Lötinn. Für normale, elektrische Verbindungen ein möglichst säurefreies Lot mit mildem Flußmittelzusatz verwenden.

**Warnung: Der Weller Cordless LötKolben bzw. Akkumulatoren sind Sondermüll und müssen nach gesetzlichen Bestimmungen entsorgt werden.**

## 5. Zubehör

**Bild Lötspitzenprogramm siehe Seite 30**

## **6. Lieferumfang**

Weller Cordless LötKolben mit Longlife Lötspitze  
Ladegerät  
Betriebsanleitung  
Sicherheitshinweise

**Technische Änderungen vorbehalten!**

Nous vous remercions de la confiance que vous nous avez accordée en achetant le Weller Cordless. Lors de la fabrication, des exigences de qualité très sévères assurant un fonctionnement parfait de l'appareil, ont été appliquées.



## 1. Attention!

Avant la mise en service de l'appareil, veuillez lire attentivement ce mode d'emploi et les consignes de sécurité ci-jointes. Dans le cas du non-respect des consignes de sécurité, il y a danger pour le corps et danger de mort.

Le fabricant décline toute responsabilité pour les utilisations autres que celles décrites dans le mode d'emploi de même que pour les modifications effectuées par l'utilisateur.

Le Weller Cordless correspond à la déclaration de conformité européenne en application des exigences de sécurité fondamentales de la directive 89/336/CEE et 73/23/CEE.

## 2. Description

Le Weller Cordless est un fer à souder basse tension, fonctionnant indépendamment du secteur, muni d'un puissant accumulateur au et d'un éclairage du point de soudage intégré à la poignée. L'accumulateur se recharge en environ 12 heures à l'aide d'un chargeur protégé contre les courts-circuits, équipé d'une protection thermique. La puissance du fer à souder est de 15 W; la panne atteint une température de 370°C en environ 6 secondes. Le fer étant indépendant du secteur et de la terre, il permet de travailler sur les circuits électroniques sans pics parasites. La panne et l'élément chauffant forment une unité. Les pannes sont revêtues d'une couche protectrice appliquée par galvanisation. Cette couche protectrice accroît considérablement la durée de vie de la panne et ne doit pas être endommagée mécaniquement (ne pas limer ou gratter).

### Caractéristiques techniques:

#### Chargeur

Tension secteur:	230V CA
Tension de sortie:	2,4V CC
Puissance:	3W
Protection thermique:	130°C

#### Fer à souder:

Tension de chauffage:	2,4V CC
Puissance:	15W

## 3. Mise en service

L'accumulateur doit être chargé avant d'utiliser le fer à souder. Pour ce faire, enclencher le curseur noir (3) du fer à souder en position arrière (blocage de la mise en marche).

Vérifier si la tension du secteur correspond à celle indiquée sur la plaque signalétique du chargeur (5). Si la tension du secteur est correct, brancher le chargeur sur la prise de courant et reccorder le câble de charge à la prise (4) du fer à souder. Lorsque la charge est terminée (au bout d'environ 12 heures ou moins, selon l'état de charge de l'accumulateur), débrancher le câble de charge sur le fer à souder et débrancher le chargeur (5) du secteur. Ramener le curseur noir (3) du fer à souder vers l'avant, en position d'actionnement et effectuer un contrôle de fonctionnement en enfonçant le curseur. L'éclairage du point de soudage (2) ne doit pas vaciller. La panne (1) est prête à souder au bout d'environ 6 secondes.

**Illustration, voir la page 29**

### Entretien

Pour le changement de panne, enclencher d'abord le curseur noir en position arrière puis dévisser les deux vis de fixation de la panne et retirer la panne vers l'avant. Avant de mettre la nouvelle panne en place, s'assurer que les vis ne dépassent pas dans l'ouverture et que le contact arrière de la panne est droit. Pour fixer la panne, serrer d'abord la vis arrière.

**Illustration Entretien, voir la page 30**

## 4. Mode d'emploi

Le fer à souder Weller Cordless ou les accumulateurs entreposés doivent être rechargés avant leur première utilisation. Les accumulateurs entreposés atteignent leur pleine capacité au bout de deux à trois cycles de charge et de décharge. Pendant les arrêts du travail, s'assurer toujours que la panne est bien étamée. Avant de commencer le soudage, bien nettoyer toutes les pièces métalliques. Utiliser une soudure bien adaptée. Pour les soudures électriques normales, utiliser une soudure si possible exempte d'acide avec un flux doux.

**Attention: Le fer à souder Weller Cordless et les accumulateurs sont des déchets spéciaux et doivent être éliminés conformément aux règlements locaux en vigueur.**

## 5. Accessoires

**Illustration Gamme de pannes, voir la page 30**

## 6. Éléments compris dans la livraison

Fer à souder Weller Cordless avec panne longue durée  
chargeur  
mode d'emploi  
Consignes de sécurité

**Sous réserve de modifications techniques!**

We danken u voor de aankoop van de Weller Cordless vertrouwen in ons product. Bij de productie werd aan de strengste kwaliteitsvereisten voldaan om een perfecte werking van het toestel te garanderen.



## 1. Attentie!

Gelieve voor de ingebruikneming van het toestel deze gebruiksaanwijzing en de bijgeleverde veiligheidsvoorschriften aandachtig door te nemen. Bij het niet naleven van de veiligheidsvoorschriften dreigt gevaar voor leven en goed.

Voor ander, van de gebruiksaanwijzing afwijkend gebruik, alsook bij eigenmachtige verandering, wordt door de fabriek geen aansprakelijkheid overgenomen.

De Weller Cordless is conform de EG-conformiteitsverklaring volgens de fundamentele veiligheidsvereisten van de richtlijnen 89/336/EEG en 73/23EEG.

## 2. Beschrijving

De Weller Cordless is een snoerloze soldeerbout op laagspanning, voorzien van een krachtige accu en in de greep ingebouwde verlichting van de soldeerplaats. De accu wordt in ongeveer 12 uur opgeladen met behulp van het oplaadapparaat, dat uitgerust is met ingebouwde kortsluiten thermische beveiliging. Dankzij het vermogen van 15W bereikt de soldeerbout zijn soldeerpunttemperatuur van 370°C binnen ca. 6 seconden. Door de onafgankelijkheid van stroomnet en aarding kan zonder stoorpulspieken geweekt worden aan elektronische schakelingen. Soldeerpunt en verwarmingselement vormen een eenheid. De soldeerpunten zijn voorzien van een galvanisch aangebrachte beschermlaag. Deze beschermende laag verlengt de levensduur van de soldeerpunt in ruime mate en ag niet door mechanische bewerking (vijlen, krassen) worden beschadigd.

### Technische gegevens

#### Oplaadapparaat

Netspanning:	230V AC
Uitgangsspanning:	2,4V DC
Vermogen:	3W
Thermische beveiliging:	130°C

#### Soldeerbout

Verwarmingsspanning:	2,4V DC
Vermogen:	15W

## 3. Ingebruikname

De accu moet vóór het gebruik van de soldeerbout opgeladen worden. Daartoe moet de warte schuifschakelaar (3) van de soldeerbout op de achterste poistie geschoven worden (inschakeling geblokkeerd). Controleer of de netspanning overeenkomt met de gegevens op het identificatieplaatje van het oplaadapparaat (5). Schuif bij correct netspanning het oplaadapparaat in het stopcontact en de oplaadkabel in de connector (4) van de soldeerbout. Trek na het laden (ca. 12 uur, afhankelijk van de laadtoestand van de accu kan dit korter zijn) de oplaadkabel uit de soldeerbout en het oplaadapparaat (5) uit het stopcontact. Schuif de zwarte schuifschakelaar (3) van de soldeerbout weer naar voren, zodat hij kan worden ingedrukt. Voer een functiecontrole uit door deze schakelaar in te drukken: de verlichting van de soldeerplaats (2) mag hierbij niet flikkeren. Na ca. 6 seconden is de soldeerpunt (1) klaar om te solderen.

Bijgaande afbeelding: zie pagina 29

### Onderhoud

Bij het verwisselen van de soldeerpunt moet eerst de zwarte schuifschakelaar op de achterste poistie geschoven worden. Draai vervolgens de beide schroeven van de soldeerpuntbevestiging los en verwijder de soldeerpunt langs voren. Controleer voor het ingrenen van de nieuwe soldeerpunt of de schroeven niet naar binnen steken in de opening en of het achterste contact goed recht is. Draai bij het vastschroeven eerst de achterste schroef aan.

Afbeelding onderhoud: zie pagina 30

## 4. Wenken bij het gebruik

De Weller Cordless soldeerbout, meer bepaald de opgeslagen accu, moet voor het eerste gebruik worden opgeladen. De opgeslagen accu's krijgen pas na twee à drie op/ontlaadcycli hun volle vermogen. Wanneer de soldeerwerkzaamheden worden onderbroken, moet de soldeerpunt goed vertind zijn. Alvorens te beginnen solderen moeten alle metalen onderdelen zorgvuldig schoongemaakt zijn. Gebruik het juiste soldeertin. Gebruik voor gewone elektrisch verbindingen liefst zuurvrij soldeersel van een met zacht vloeimiddel.

**Waarschuwing:** De Weller Cordless soldeerbout en de accu moeten worden verwerkt al speciaal afval, conform de plaatselijke bepalingen.

## 5. Toebehoren

Afbeelding soldeerpunten: zie pagina 30

## **6. Inhoud levering**

Weller Cordless soldeerbout met Longlife soldeerpunt  
Oplaadapparaat  
Handleiding  
Veiligheidsinstructies

**Technische wijzigingen voorbehouden!**

Grazie per la fiducia accordataci acquistando la stazione ad aria calda Weller Cordless. È una stazione ad aria calda rispetto dei più severi requisiti di qualità, così da garantire un funzionamento perfetto dell'apparecchio.



## 1. Attenzione!

Prima di mettere in funzione l'apparecchio, leggere accuratamente queste Istruzioni per l'uso e le Norme di sicurezza allegate. La mancata osservanza delle norme di sicurezza può causare pericolo per la vita e la salute.

Il costruttore non è responsabile per un uso dell'apparecchio diverso da quello previsto nelle presenti Istruzioni per l'uso né per eventuali modifiche non autorizzate.

Il Weller Cordless corrisponde alla Dichiarazione di conformità CE, ai sensi dei requisiti fondamentali per la sicurezza delle direttive 89/336/CEE e 73/23CEE.

## 2. Descrizione

Il Weller Cordless E è un saldatore a bassa tensione, con funzionamento indipendente, provvisto di una potente batteria ricaricabile al e di una lampada integrata nella impugnatura per l'illuminazione della zona di saldatura. La batteria può essere ricaricata nel giro di 12 ore usando l'alimentatore per la ricarica a prova di cortocircuito e dotato di un interruttore termico di sicurezza. Il saldatore, grazie alla sua potenza di 15W, raggiunge la temperatura di esercizio di 370°C in ca. 6 secondi. Grazie alla indipendenza dalla rete elettrica e dalla terra, è possibile lavorare senza problemi su circuiti elettronici. La punta di saldatura e la resistenza sono integrati in un unico corpo. Le punte di saldatura sono ricoperte da uno strato protettivo riportato galvanicamente. Tale strato aumenta la durata della punta di saldatura sensibilmente e non deve essere danneggiata o scalfita da azioni meccaniche (non limare né graffiare).

### Dati tecnici

#### Alimentatore

Tensione di alimentazione:	230V AC
Tensione in uscita:	2,4V CC
Potenza:	3W
Interruttore termico:	130°C

#### Saldatore

Tensione resistenza elettrica:	2,4V CC
Potenza:	15W

## 3. Messa in opera

La batteria, prima di usare il saldatore, deve essere caricata. Per fare ciò spostare l'interruttore scorrevole nero del saldatore sulla posizione posteriore (blocco dell'accensione). Verificare che la tensione di rete corrisponda ai dati riportati sulla targhetta dell'alimentatore di ricarica. Se la tensione è corretta, collegare a rete l'alimentatore e inserire il cavo di ricarica nella apposita presa del saldatore. Completate la ricarica (dopo circa 12 ore, se la batteria era già carica anche meno) estrarre il cavo di ricarica dal saldatore e sfilare la spina dell'alimentatore dalla presa della corrente. Portare l'interruttore scorrevole del saldatore nuovamente nella posizione anteriore in posizione di esercizio ed effettuare una prova di funzionamento premendo il pulsante stesso. La luce emessa dalla lampada per l'illuminazione del punto di saldatura non deve oscillare. Dopo circa 6 secondi la punta di saldatura è pronta all'uso.

Per illustrazione vedi pagina 29

### Manutenzione

Quando si vuole sostituire la punta di saldatura portare dapprima l'interruttore nero nella posizione posteriore, poi sbloccare ambedue le viti di fissaggio della punta e sfilare la punta tirandola avanti. Prima di inserire la nuova punta di saldatura fare attenzione che le viti non spuntino nell'interno della fessura in cui si vuole infilare la punta e che il contatto posteriore della punta di saldatura sia diritto. Per bloccare la punta stringere dapprima la vite posteriore.

Illustrazione manutenzione vedi pagina 30

## 4. Indicazioni operative

Il saldatore portatile Weller Cordless o le batterie ricaricabili devono essere caricate completamente prima di venire utilizzati per la prima volta. Le batterie raggiungono la loro piena capacità dopo due o tre cicli di uso e di ricarica. Durante le pause, fare sì che la punta sia sempre ben coperta di stagno. Prima di iniziare a effettuare lavori di saldatura, tutte le parti da saldare vanno pulite con cura. utilizzate sempre la lega di stagno adatta. Per collegamenti elettrici normali utilizzare sempre una legaflessante non aggressivo.

**Avviso: Il saldatore Weller Cordless e le batterie ricaricabili, se gettati, se gettati, vanno catalogati fra i rifiuti da smaltire secondo le normative nazionali e come tali devono essere trattati.**

## **5. Accessori**

Illustrazione gamma punte di saldanti vedi pagina 30

## **6. Contenuta della fornitura**

Saldatore Weller Cordless con punta di saldante Longlife  
alimentatore di ricarica  
manuale di istruzioni per l'uso  
Norme di sicurezza

**Salvo modifiche tecniche!**

Thank you for placing your trust in our company by purchasing the Weller Cordless. Production was based on stringent quality requirements which guarantee the perfect operation of the device.



## 1. Caution!

Please read these Operating Instructions and the attached Safety Information carefully prior to initial operation. Failure to observe the safety regulations results in a risk to life and limb.

The manufacturer shall not be liable for damage resulting from misuse of the machine or unauthorised alterations.

The Weller Cordless corresponds to the EC Declaration of Conformity in accordance with the basic safety requirements of Directives 89/336/EEC and 73/23EEC.

## 2. Description

The Weller Cordless is a self-contained, low voltage soldering iron with a powerful accumulator and a light incorporated into the handle which illuminates the soldering location. The accumulator can be recharged in approx. 12 hours using the short circuit-proof charging set with built in thermal cut-out. The soldering iron, with a capacity of 15W, reaches its soldering tip temperature of 370°C within approx. 6 seconds. Due to the fact mains and earth are entirely separate, work can be carried out on electronic circuits without interference peaks. The soldering tip and the heating element form a single unit. The soldering tips are equipped with an electroplated protective coating. This protective coating substantially prolongs the life of the soldering tip and must not be destroyed by and must not be destroyed by mechanical action (filing, scratching).

### Technical data:

#### Charging set

Mains voltage:	230V AC
Output voltage:	2,4V DC
Capacity:	3W
Thermal cut-out:	130°C

#### Soldering iron

Heating voltage:	2,4V DC
Capacity:	15W

## 3. Commissioning

Before using the soldering iron, the accumulator must be charged. To do this, move the black sliding switch (3) of the soldering iron to the backward grid position (to prevent switching on). Check whether the mains voltage is consistent

with the information on the type plate of the charging set (5). If the mains voltage is correct, plug the charging set into the mains socket and insert the charging cable into the connector socket (4) of the soldering iron. Following the charging process (approx. 12 hours, or less depending on the charging condition of the accumulator), take the charging cable out of the soldering iron and disconnect the charging set (5) from the mains. Move the black sliding switch (3) of the soldering iron forward again into the operating position and carry out an operational check by pressing down the sliding switch. During this process the soldering location light (2) should not flicker. After approx. 6 seconds the soldering tip (1) is ready for soldering.

**For illustration - see page 29**

### Maintenance

When changing the soldering tip, first move the black sliding switch to the backward grid position then loosen both screws of the tip fastening and pull the tip out forwards. Before inserting the new soldering tip make sure that the screws are not projecting into the insert opening and that the rear contact of the soldering tip is straight. When tightening, first tighten the rear screw.

**Maintenance diagram - see page 30**

## 4. Operating guidelines

The Weller Cordless soldering iron or accumulators which have been stored should be recharged before first use. Stored accumulators acquire their full capacity after two to three charging/ discharging cycles. During breaks in soldering always make sure that the soldering tip is well tinned. Before you begin soldering, all metallic parts must be well cleaned. Use the correct solder. For normal, electrical connections use a solder which is as acid-free as possible.

**Warning: The Weller Cordless soldering iron and the accumulators are hazardous waste and must be disposed of in accordance with local regulations.**

## 5. Accessories

**Illustration of soldering tip range - see page 30**

## 6. Scope of supply

Weller Cordless soldering iron with long- life  
soldering tip  
charging set  
operating instructions  
Safety information

**Subject to technical alterations and amendments!**

Tack för köpet av Weller Cordless är en nätberoende lågspänningslödkolv från Welle och visat förtroende. Vid tillverkningen har mycket stränga kvalitetskrav tillämpats för att säkerställa en klanderfri apparatfunktion.



## 1. Observera!

Läs noggrant igenom denna bruksanvisning och bifogade säkerhetsanvisningar innan du sätter apparaten i drift. Det är livsfarligt att inte följa säkerhetsföreskrifterna.

Tillverkaren ansvarar inte för användningar som avviker från bruksanvisningen, samt för egenmäktiga förändringar.

Weller Cordless är en nätberoende lågspänningslödkolv motsvarar EG-försäkran om överensstämmelse enligt de grundläggande säkerhetskraven i direktiv 89/336/EEG, 73/23/EEG.

## 2. Beskrivning

Weller Cordless är en nätberoende lågspänningslödkolv med ett effektstarkt batteri och en lödplatsbelysning som är inbyggd i handtaget. Batteriet kan laddas upp på ca 12 timmar med den kortslutningssäkra laddaren med inbyggd värmesäkring. Lödkolven, med en effekt på 15 W, når sin lödspetsens temperatur på 370°C på ca 6 sekunder. Eftersom lödkolven drivs oberoende av nätet och jord kan man arbeta med elektroniska kretsar utan att lödspetsen orsakar störningar. Lödspets och värmekropp bilar en enhet. Lödspetsarna är försedda med ett galvaniskt skyddsskikt. Detta skyddsskikt förlänger lödspetsens livslängd betydligt och får inte förstöras genom mekanisk bearbetning (filning, skrapning).

### Tekniska data

#### Laddare

Nätspänning:	230V AC
Utspanning:	2,4V DC
Effekt:	3 W
Värmesäkring:	130°C

#### Lödkolv

Drivspänning:	2,4V DC
Effekt:	15 W

## 3. Idrifttagning

Batteriet måste laddas upp innan lödkolven kan användas. Skjut därför tillbaka lödkolvens svarta skjutreglage (3) i sitt bakre läge (inkopplingspär). Kontrollera att nätspänningen stämmer överens med uppgifterna på laddarens (5) typskylt. Om nätspänningen är korrekt, stick in laddaren i eluttaget och anslut laddningskabeln till lödkolvens hylsdon (4). När

batteriet är fulladdat (efter ca 12 timmar, eller snabbare beroende på batteriets laddningsstillstånd), lossa laddningskabeln från lödkolven och ta ut laddaren (5) från eluttaget. Skjut åter fram det svarta skjutreglaget (3) till manöverläget och utför en funktionskontroll genom att trycka ned skjutreglaget. Lödplatsbelysningen (2) får då inte flimra. Efter ca 6 sekunder är lödsoetsen (2) varm och för lödning.

För figur, se sidan 29

### Underhåll

Vid byte av lödspetsen skall man först skjuta tillbaka det svarta skjutreglaget i det bakre lädet, sedan lossa de båda skruvarna som håller lödspetsen och därefter dra ut spetsen framåt. När den nya lödspetsen sätts i skall man se till att skruvarna inte skjuter in i öppningen för lödspetsens bakre kontakt sitter rakt. Spänn först den bakre fästskruven.

För figur Underhåll, se sidan 30

## 4. Driftanvisningar

Weller Cordless lödkolvar och batterier skall laddas innan de används för första gången. Lagrade batterier uppnår full kapacitet först efter andra till tredje uppladdningsurladdningscykeln. Se alltid till att lödspetsen är väl förtennad vid pauser i lödningsarbetet. Rengör alla metaldela noggrant innan du påbörjar lödningen. Använd rätt lödtenn. För normal, elektriska förbindelser skall man använda ett lod med så låg syrahalt som möjligt av tillsammans med en mild flussmedeltillsats.

**Varning! Weller Cordless lödkolvar resp batterierna är specialavfall och skall tas omhand enligt gällande lokala bestämmelser.**

## 5. Tillbehör

För figur Lödspetsprogram, se sidan 30

## 6. Leveransomfattning

Weller Cordless lödkolv med longlife-lödspets  
laddare  
bruksanvisning  
Säkerhetsanvisningar

Rätten till tekniska ändringar förbehålles!

Muchas gracias por la confianza al comprar el soldador Cordless de Weller es un soldador. Para la fabricación de este aparato se han aplicado unas normas de calidad muy exigentes que garantizan un correcto funcionamiento del mismo.



## 1. Atención!

Lea detenidamente el manual de instrucciones y las normas de seguridad adjuntas antes de poner en funcionamiento el aparato. Si incumple las normas de seguridad corre el riesgo de sufrir importantes lesiones físicas o incluso mortales.

El fabricante no asume ninguna responsabilidad por una utilización diferente a la descrita en el manual de instrucciones, así como por modificaciones arbitrarias.

El soldador Cordless de Weller es un soldador que cumple la declaración de conformidad de la CE de acuerdo con los requisitos de seguridad básicos de las Directivas comunitarias 89/336/CEE y 73/23CEE.

## 2. Descripción

El soldador Cordless de Weller es un soldador de tensión reducida independiente de la red con un potente acumulador de y un dispositivo de alumbrado del punto de soldadura, integrado en el mango. El acumulador se puede cargar de nuevo en unas 12 horas con el cargador, a prueba de cortocircuito, con protección térmica integrada. El soldador, con una potencia de 15 W, alcanza la temperatura de la boquilla de soldadura de 370°C en unos 6 segundos. Mediante la independencia de la red y de la toma de tierra se puede trabajar en circuitos electrónicos libre de picos perturbadores. La boquilla de soldadura y el cuerpo calefactor forman una unidad. Las boquillas de soldadura están provistas de una capa de protección aplicada galvánicamente. Esta capa de protección prolonga considerablemente la duración de la boquilla de soldadura y no debe ser estruñida por tratamientos mecánicos (desperfectos, arañazos).

### Datos técnicos:

#### Cargador

Tensión de la red:	230V AC
Tensión de salida:	2,4V DC
Potencia:	3 W
Protección térmica:	130°C

#### Soldador

Tensión de filamento:	2,4V DC
Potencia:	15 W

## 3. Puesta en funcionamiento

El acumulador debe cargarse antes de utilizar el soldador. Para ello, colocar el conmutador deslizante de color negro (3) del soldador en la posición de enclavamiento trasera (bloqueo de conexión). Verificar si la tensión de la red coincide con la que se indica en el rótulo de características del cargador (5). Si la tensión de la red es correcta, enchufar el cargador en la base de enchufe de la red y el cable de carga en el conector hembra (4) del soldador. Tras el proceso de carga (aprox. 12 horas o menos, en función del estado de carga del acumulador) desenchufar el cable del soldador y separar el cargador (5) de la red. Colocar de nuevo el conmutador deslizante negro (3) del soldador de nuevo hacia delante en la posición de accionamiento pulsando hacia abajo el conmutador deslizante realizar un control del funcionamiento. Durante dicho control no debe parpadear el dispositivo de alumbrado del punto de soldadura (2). Al cabo de unos 6 segundos, la boquilla de soldadura (1) está preparada para la soldadura.

Figura al respecto, véase página 29

### Mantenimiento

Para cambiar la boquilla de soldadura, colocar primero el conmutador deslizante de color negro en la posición de enclavamiento trasera, después aflojar los dos tornillos de fijación de la boquilla y sacar dicha boquilla hacia delante. Antes de colocar la nueva boquilla de soldadura, prestar atención a que los tornillos no sobresalgan por el orificio de calado y que el contacto trasero de la boquilla de soldadura esté en posición recta. Al apretar, comenzar con el tornillo trasero.

Figura: Mantenimiento, véase página 30

## 4. Indicaciones para el trabajo

El soldador Cordless de Weller o los acumuladores almacenados deberán recargarse antes de ser utilizados por primera vez. Los acumuladores almacenados alcanzan su plena capacidad después de dos o tres ciclos de carga y descarga. En caso de producirse pausas entre operaciones de soldadura debe prestarse atención a que la boquilla de soldadura esté bien estañada. Antes de comenzar con el proceso de soldadura deben haberse limpiado bien todas las partes metálicas. Emplear la soldadura de estaño correcta. Para las conexiones eléctricas normales se debe emplear una soldadura, a ser posible exenta de ácidos, de la con un aditivo suave de fundente.

**Advertencia: El soldador Cordless de Weller o los acumuladores son residuos especiales y deberán eliminarse de acuerdo con las disposiciones locales.**

## 5. Accesorios

Figura: Programa de boquillas de soldadura,  
véase página 30

## 6. Volumende suministro

Soldador Cordless de Weller con boquilla  
de soldadura Longlife  
Cargador  
Instrucciones de servicio  
Normas de seguridad

**¡Reservado el derecho a realizar modificaciones técnicas!**

Vi takker for købet af Weller Cordless. Under fremstillingen gælder vore strengeste kvalitetskrav, som sikrer, at apparatet fungerer fejlfrit.



## 1. Forsigtig!

Før apparatet tages i brug, bør betjeningsvejledningen og de vedlagte sikkerhedsanvisninger læses nøje igennem. Såfremt sikkerhedsforskrifterne ikke overholdes, er der fare for liv og leved. Ved anden anvendelse end den, som beskrives i betjeningsvejledningen, samt selvbestaltede forandringer på apparatet, bortfalder producentens produktansvar.

Weller Cordless overholder EU's overensstemmelseserklæring i henhold til de grundlæggende sikkerhedskrav i direktiverne 89/336/EØF og 73/23EØF.

Weller Cordless overholder EU's overensstemmelseserklæring i henhold til de grundlæggende sikkerhedskrav i direktiverne 89/336/EØF og 73/23EØF.

## 2. Beskrivelse

Weller Cordless er en strømnet-uafhængings-loddekolbe med en stærk akkumulator og belysning af loddestedet, integreret i grebet. Akkumulatoren kan oplades igen på ca. 12 timer med det kortslutnings sikre opladningsapparat med indbygget termosikring. Loddekolben, som har en effekt på 15W, opnår sin loddespidstemperatur på 370°C i løbet af ca. 6 sekunder. Da den er uafhængig af strømnet og jord, kan man arbejde på elektroniske forbindelser uden forstyrrende svingninger. Loddespids og vameelement danner en enhed. Loddespiden er forsynet med et beskyttelseslag, som er påført galvanisk. Dette beskyttelseslag forlænger loddespidens levetid betydeligt og må derfor ikke ødelægges loddespidens levetid betydeligt og må derfor ikke ødelægges ved mekanisk beskadigning (ikk files eller kradses af).

### Tekniske data

Opladningsapparat	
Netspænding:	230V AC
Udgangsspænding:	2,4V DC
Effekt:	3W
Termosikring:	130°C

### Loddekolbe

Opvarmningsspænding:	2,4V DC
Effekt:	15W

## 3. Igangsætning

Akkumulatoren skal lades op, inden loddekolben benyttes. Dertil skubbes loddekolbens sorte skydekontakt (3) til indrastningsstillingen bagpå (indkoblingsblokering).

Kontroller, om netspændingen stemmer overens med angivelserne på opladningsapparatets (5) typeskilt. Hvis netspændingen er korrekt, tilsluttes opladningsapparatet til stikdåsen, og ladekablet stikkes ind i loddekolbens stikbøsning (4). Efter opladningen (ca. 12 timer eller mindre alt efter akkumulatorens opladningsstand) trækkes ladekablet ud af loddekolben, og opladningsapparatet (5) skilles fra strømnettet. Loddekolbens sorte skydekontakt (3) skubbes igen fremtil aktiveringsstillingen; ved at trykke skydekontakten ned gennemføres en funktionskontrol. Derved må loddestedsbelysningen (2) ikke flimre. Efter ca. 6 sekunder er loddespiden (1) parat til at lodde.

Illustration hertil på side 29

### Vedligeholdelse

Når loddespiden skal udskiftes, skal man først skubbe skydekontakten hen i indrastningsstillingen bagpå, derefter løsnes begge skruerne fra spidsens befæstigelse, og spidsen trækkes ud fremad. Inden den nye loddespids indsættes, skal man sikre sig, at skruerne ikke rager ind i indsætningsåbningen, og at loddespidens bageste kontakt er lige. Ved fastskruningen skal man først stramme den bageste skrue.

Illustration vedligeholdelse: se side 30

## 4. Arbejdshenvisninger

Weller Cordless loddekolben eller lagrede akkumulatorer bør lades op inden første brug. Lagrede akkumulatorer opnår deres fulde kapacitet efter to til tre opladnings- afladningscyklusser. Ved loddepauser skal man altid sørge for, at loddespiden er godt forfattet. Inden De begynder at lodde, skal alle metalliske dele være rensede godt. Benyt altid det rigtige loddetin. Til normale, elektriske forbindelser skal man anvende en så vidt muligt syrefri loddemasse af med en mild flusmiddeltilsætning.

**Advarsel: Weller Cordless loddekolben hhv. akkumulatorerne er særaffald; det skal bortskaffes i overensstemmelse med bestemmelserne på stedet.**

## 5. Liste over tilbehør

Illustration loddespidsprogram: se side 30

## 6. Leveringsomfang

Weller Cordless loddekolbe med longlife- loddespids opladningsapparat  
driftsvejledning  
Sikkerhedshenvisninger

Forbehold for tekniske ændringer!

Agradecemos-lhe a confiança demonstrada ao Weller Cordless é um ferro de soldar. Na produção tomaram-se por base as rigorosas exigências de qualidade, que asseguram um funcionamento em perfeitas condições do aparelho.



## 1. Atenção!

Antes de colocar o aparelho em funcionamento, leia com atenção este manual do utilizador e as indicações de segurança em anexo. Se não respeitar as normas de segurança corre risco de vida.

O fabricante não se responsabiliza pela utilização da ferramenta para aplicações diferentes das descritas no manual do utilizador, nem pela modificação abusiva da ferramenta.

O Weller Cordless é um ferro de soldar corresponde à declaração de conformidade CE, conforme as exigências fundamentais de segurança das directivas 89/336/CEE e 73/23CEE.

## 2. Descrição

O Weller Cordless é um ferro de soldar de tensão baixa, independente da rede eléctrica, com um potente acumulador de e luz integrada no punho para iluminar o ponto de soldadura. O acumulador pode ser recarregado em aprox. 12 horas por meio de um carregador à prova de curto-circuito com fuível térmico integrado. Com a sua potência de 15W, o ferro de soldar alcança a sua temperatura de 370°C no bico de soldar dentro de ca. de 6 segundos. Em função da sua independência da rede e da ligação à terra pode trabalhar sem perigo de picos de tensão em circuitos electrónicos. O bico de soldar e o elemento térmico formam uma unidade. Os bicos de soldar têm uma camada protectora aplicada por galvanização. Esta camada protectora aumenta consideravelmente a duração de vida útil do bico de soldar e não pode ser destruída por tratamento mecânico (limar, raspar).

### Dados técnicos:

#### Carregador

Tensão de rede:	230V CA
Tensão de saída:	2,4V CC
Potência:	3W
Fusível térmico:	130°C

#### Bico de soldar

Tensão de aquecimento:	2,4V CC
Potência:	15W

## 3. Colocação em funcionamento

Antes de utilizar o ferro de soldar, é necessário carregar o acumulador. Para esse efeito, há que colocar o interruptor correção preto (3) do ferro de soldar na posição traseira (bloqueio de activação). Controlar se a tensão da rede corresponde à tensão referida na placa de características do carregador (5). Se a tensão da rede for correcta, ligar o carregador à tomada de ligação à rede e o cabo de carregamento ao conector (4) do ferro do soldar. Depois do tempo de carregamento (aprox. 12 horas, consoante o estado de carga do acumulador, também pode ser menos), tirar o cabo de carregamento do ferro de soldar e separar o carregador (5) da rede. Voltar a colocar o interruptor correção preto (3) do ferro de soldar para a frente, na posição de activação, e executar um controlo de funcionamento premindo o interruptor correção para baixo. Ao fazê-lo a luz do ferro de soldar (2) não deve tremeluzir. Após ca. de 6 segundos, o bico de soldar (1) está operacional.

Figura, ver página 29

### Manutenção

Para substituir o bico de soldar, colocar primeiro o interruptor correção preto na posição traseira. Depois, soltar os dois parafusos de fixação do bico e extrair o bico puxando o pela frente. Antes de meter um bico de soldar novo, prestar atenção para que os parafusos não fiquem salientes na abertura de inserção do bico e para que o contacto traseiro do bico de soldar fique direito. Ao apertar os parafusos, apertar primeiro o de trás.

Figura Manutenção, ver página 30

## 4. Instruções de trabalho

O ferro de soldar Weller Cordless ou acumuladores armazenados devem ser recarregados antes de voltarem a ser utilizados pela primeira vez. Acumuladores armazenados alcançam a sua capacidade máxima após dois a três ciclos de carregamento e descarregamento. Sempre que interrompa a soldadura, tome atenção para que o bico de soldar esteja bem estanhado. Antes de começar a soldar, todas as peças metálicas têm que estar bem limpas. Utilize a solda de estanho correcta. Para ligações eléctricas normais utilize uma solda maximamente isenta de ácidos da com fundente suave.

**Atenção: o ferro de soldar Weller Cordless, assim como também os acumuladores, são considerados como lixo tóxico e devem ser eliminados de acordo com as respectivas prescrições locais.**

## **5. Acessórios**

Imagem Gama de bicos de soldar, ver página 30

## **6. Volume de fornecimento**

Ferro de soldar Weller Cordless com bico de soldar "Longlife"

Carregador

Instruções de serviço

Indicações de segurança

**Reservado o direito a alterações técnicas!**

Kiitämme sinua luottamuksestasi, jota kuumailma-juottoyksikkö Weller Cordless on paristokäyttöinen. Valmistuksen perustana ovat kovat laatuvaatimukset, jotka takaavat laitteen moitteettoman toiminnon.



## 1. Huomio!

Lue nämä käyttöohjeet ja oheiset turvallisuusohjeet huolellisesti läpi ennen laitteen käyttöönottoa. Turvallisuusmääräysten noudattamattajättäminen voi uhata henkeä ja elämää.

Valmistaja ei vastaa muusta käyttöohjeista poikkeavasta käytöstä tai omavaltaisista muutoksista.

Weller Cordless on paristokäyttöinen vastaa EU:n vaatimustenmukaisuusvakuutusta turvallisuusdirektiiviin 89/336/ETY ja 73/23/ETY mukaan.

## 2. Kuvaus

Weller Cordless on paristokäyttöinen, pienjännitteellä toimiva juottokolvi, jossa on tohokas paristo ja kahvaan integroitu valaisin. Paristo voidaan ladata täyteen varaukseen n. 12 t kuluessa oikosulunkestävässä varaajassa, joka on varustettu lämpösulakella. Juottokolvin teho on 15 W, juottokäki kuumenee 370°C asteen lämpötilaan n. 6 sekunnin kuluessa. Koska juottokolvi on riippumaton verkkovirrasta ja maadoituksesta, siinä ei esiinny häiritseviä jännitehuippuja, joten se soveltuu erityisesti elektronisten kythentäpiirien juotostoihin. Juottokäki ja kuumennin ovat oma yksikkönsä. Juottokärjissä on galvaanisesti työstetty suojapinnoite, jonka ansiosta kärkien elinikä on normaalia huomattavasti pitempi. On varottava vaurioittamasta pinnoitetta mekaanisesti (viilamalla, naarmuttamalla)

### Tekniset tiedot:

<u>Varaaja</u>	
Verkkojännite:	230V AC
Ulostulojännite:	2,4V DC
Teho:	3W
Lämpösulake:	130°C

<u>Juottokolvi</u>	
Käyttöjännite:	2,4V DC
Teho:	15W

## 3. Käyttöönotto

Paristo on ladattava ennen kuin juottokolvia voidaan käyttää. Työnnä ensin juottokolvissa oleva musta liukukytin (3) aivan taka-asentoon (käynnityslukitus). Varaajan (5) jännitelukema on annettu sen tyyppikilves sä. Liitä varaaja verkkovirtaan ja työnnä varaajan välijohto juottokolvissa olevaan liittimeen (4).

Kun paristo on täydessä varauksessa (n. 12 tunnin kuuttua, varaustilasta riippuen myös lyhyemmässä ajassa), irrota välijohto juottokolvista ja kytke varaaja (5) irti verkkovirrasta. Työnnä juottokolvin liukukytin (3) takaisin etuasentoon ja tarkista kolvin toimintavalmius painamalla liukukytin alas. Katso, ettei juottimen valaisimen (2) valo värise. Noin 6 sekunnin kuluttua juotokärki (1) on tarpeeksi kuuma.

**kuva- ks. sivu 29**

### Huolto

Juottokärjien vaihtaminen: Työnnä musta liukukytin taka-asentoon, irrota sitten kärjen molemmat kiinnitysruuvi ja vedä kärki pois paikaltaan. Uutta kärkeä kiinnitettäessä on katsottava, etteivät ruuvit ole tiellä kärjen kiinnitysaikossa ja että juottokärjen takimmainen kosketin on suora. Takimmainen ruuvi on kiristettävä ensin.

**kuva- Huolto, ks. sivu 30**

## 4. Työohjeita

Weller Cordless- juottokolvin paristo on varattava ennen ensimmäistä käyttökertaa. Jos paristo on ollut pitkään käytettävää, ota huomioon, että se saavuttaa täyden tehonsa vasta parin, kolmen varauksen jälkeen. Katso juottotaukojen aikana, että juottokärjessä on riittävästi tinaa. Ennen juottamista on kaikki metalliosat puhdistettava kunnolla. Tavallisiin sähköisiin liitännöihin suositetaan käytettäväksi hapotonta juotetta, johon on lisätty mietoa juottonrstettä.

**Varo: Käytöstä poistettu Weller Cordless-kolvi ja sen paristo kuuluvat ongelmajätteisiin, ne on hävitettävä viranomaisten määräyksiä noudattaen.**

## 5. Lisävarusteet

**Kuva - Juotokärkikoot, ks sivu 30**

## 6. Vakiovarustett

Weller Cordless- juottokolvi, jossa Longlife- juotokärki varaaja käyttöohje  
Turvallisuusohjeet

**Oikeus teknisiin muutoksiin pidätetään!**

Σας ευχαριστούμε για την εμπιστοσύνη που μας δείξατε, αγοράζοντας το Cordless της Weller. Κατά την κατασκευή τηρήθηκαν αυστηρές απαιτήσεις ποιότητας, ώστε να εξασφαλίζεται η άψογη λειτουργία της συσκευής.



### 1. Προσοχή!

Πριν τη θέση σε λειτουργία της συσκευής διαβάστε παρακαλώ προσεκτικά αυτές τις οδηγίες λειτουργίας και τις συνημμένες υποδείξεις ασφαλείας. Σε περίπτωση μη τήρησης των κανονισμών ασφαλείας υπάρχει κίνδυνος για τη ζωή και την αρτιμελείά σας.

Για κάθε άλλη χρήση, που αποκλίνει από τις οδηγίες λειτουργίας, καθώς και σε περίπτωση αυθαίρετης μετατροπής, δεν αναλαμβάνεται από την πλευρά του κατασκευαστή καμία ευθύνη.

Το Cordless της WELLER ανταποκρίνεται στη δήλωση πιστότητας EK σύμφωνα με τις βασικές απαιτήσεις ασφαλείας των οδηγιών 89/336/ΕΟΚ και 73/23ΕΟΚ.

### 2. Περιγραφή

Το Cordless της Weller είναι ένα κολλητήρι χαμηλής τάσης, ανεξάρτητο από το δίκτυο του ρεύματος, με έναν ισχυρό συσσωρευτή (μπαταρία) νικελίου-καδμίου και ένα φωτισμό της θέσης συγκόλλησης ενσωματωμένο στη λαβή. Ο συσσωρευτής μπορεί να επαναφορτιστεί με τον ασφαλή από βραχυκύκλωμα φορτιστή, με ενσωματωμένη θερμική ασφάλεια, περίπου σε 12 ώρες. Το έμβολο συγκόλλησης με μια ισχύ 15 W φθάνει στη θερμοκρασία της ακίδας συγκόλλησης των 370 °C εντός περίπου 6 δευτερολέπτων. Χάρη στην ανεξαρτησία από το δίκτυο του ρεύματος και τη γείωση μπορεί να εργαστεί κανείς σε ηλεκτρονικά κυκλώματα χωρίς ενοχλητικές αιχμές. Η ακίδα συγκόλλησης και το θερμαντικό σώμα αποτελούν μια μονάδα. Οι ακίδες συγκόλλησης διαθέτουν μια γαλβανικά προσαρτισμένη προστατευτική επιστρώση. Αυτή η προστατευτική επιστρώση αυξάνει σημαντικά τη διάρκεια ζωής των ακίδων συγκόλλησης και δεν επιτρέπεται να καταστραφεί μέσω μηχανικής επεξεργασίας (λιμάρισμα, ξύσιμο).

#### Τεχνικά στοιχεία

<b>Φορτιστής</b>	
Τάση δικτύου:	230V AC
Τάση εξόδου:	2,4V DC
Ισχύς:	3W
Θερμική ασφάλεια:	130 °C

<b>Κολλητήρι</b>	
Τάση θέρμανσης:	2,4V DC
Ισχύς:	15W

### 3. Θέση σε λειτουργία

Ο συσσωρευτής πρέπει να φορτιστεί πριν τη χρήση του κολλητηριού. Γι' αυτό θέστε το μαύρο συρόμενο διακόπτη (3) του κολλητηριού στην πίσω θέση ασφάλισης (κλειδωμά ενεργοποίησης). Ελέγξτε, εάν η τάση του δικτύου ταυτίζεται με την τιμή στην πινακίδα τύπου του φορτιστή (5). Σε περίπτωση σωστής τάσης δικτύου τοποθετήστε το φορτιστή στην πρίζα του ρεύματος και συνδέστε το καλώδιο φόρτισης στην υποδοχή (4) του κολλητηριού. Μετά τη διαδικασία της φόρτισης (περίπου 12 ώρες, λιγότερες ανάλογα με την κατάσταση φόρτισης του συσσωρευτή) αποσυνδέστε το καλώδιο φόρτισης από το κολλητήρι και το φορτιστή (5) από το δίκτυο του ρεύματος. Σπρώξτε το μαύρο συρόμενο διακόπτη (3) του κολλητηριού ξανά προς τα εμπρός στη θέση ενεργοποίησης και πατώντας κάτω το συρόμενο διακόπτη εκτελέστε έναν έλεγχο λειτουργίας. Σε αυτή την περίπτωση δεν επιτρέπεται να αναβοσβήσει ο φωτισμός της θέσης συγκόλλησης (2). Μετά περίπου 6 δευτερόλεπτα είναι η ακίδα συγκόλλησης (1) έτοιμη για συγκόλληση.

**Εικόνα Θέση σε λειτουργία, βλέπε σελίδα 29**

#### Συντήρηση

Κατά την αλλαγή της ακίδας συγκόλλησης θέστε πρώτα το μαύρο συρόμενο διακόπτη στην πίσω θέση ασφάλισης, μετά λύστε τις δύο βίδες της στερέωσης της ακίδας και αφαιρέστε την ακίδα προς τα εμπρός. Πριν την τοποθέτηση της νέας ακίδας συγκόλλησης προσέξτε, να μην προεξέχουν οι βίδες μέσα στο άνοιγμα της υποδοχής και η πίσω επαφή της ακίδας συγκόλλησης να είναι ίσια. Κατά το σφίξιμο των βιδών σφίξτε πρώτα την πίσω βίδα.

**Εικόνα Συντήρησης, βλέπε σελίδα 30**

### 4. Υποδείξεις εργασίας

Το κολλητήρι Cordless της Weller ή οι αποθηκευμένοι συσσωρευτές πρέπει πριν την πρώτη χρήση να επαναφορτιστούν. Οι αποθηκευμένοι συσσωρευτές φθάνουν στην πλήρη τους χωρητικότητα μετά από δύο έως τρεις κύκλους φόρτισης-εκφόρτισης. Στα διαλείμματα της συγκόλλησης προσέχετε πάντοτε, να είναι η ακίδα συγκόλλησης καλά επικασσιτερωμένη. Προτού να αρχίσετε με τη συγκόλληση, πρέπει να έχουν καθαριστεί καλά όλα τα μεταλλικά μέρη. Χρησιμοποιείτε το σωστό κασσίτερο κόλλησης (καλά). Για κανονικές ηλεκτρικές συνδέσεις χρησιμοποιείτε ένα κατά το δυνατό συγκολλητικό κράμα (καλά) χωρίς οξέα με ήπιο πρόσθετο ροής.

**Προειδοποίηση:** Το κολλητήρι Cordless της Weller ή οι συσσωρευτές ανήκουν στα ειδικά απορρίμματα και πρέπει να αποσυρθούν σύμφωνα με τις αντίστοιχες νομικές διατάξεις.

### 5. Εξαρτήματα

**Εικόνα Πρόγραμμα ακίδων συγκόλλησης, βλέπε σελίδα 30**

## **6. Υλικά παράδοσης**

Κολλητήρι Cordless της Weller με ακίδα συγκόλλησης μεγάλης διάρκειας ζωής (Longlife)  
Φορτιστής  
Οδηγίες λειτουργίας

**Με επιφύλαξη του δικαιώματος τεχνικών αλλαγών!**

Kablosuz Weller'i satın almakla, bize göstermiş olduğunuz güven için çok teşekkür ederiz. Üretim sırasında cihazın kusursuz olarak çalışmasını güvenceye alan en sıkı kalite talepleri temel alınmıştır.



## 1. Dikkat!

Cihazı devreye almadan önce lütfen bu kullanım kılavuzunu ve güvenlik uyarılarını dikkatlice okuyunuz. Emniyet talimatlarına uyulmaması durumunda, hayati tehlike söz konusu olabilir.

Kullanım kılavuzundan sapan kullanımda ve kendi başınıza yaptığınız değişikliklerde, üretici tarafından hiç bir sorumluluk üstlenilmez.

Kablosuz Weller, 89/336/AET ve 73/23AET kuralları güvenlik taleplerinin temel prensiplerine göre AB uygunluk açıklamasına uymaktadır.

## 2. Tanım

Kablosuz Weller, şebekeden bağımsız küçük gerilimle çalışan bir havya olup, performans bakımından güçlü akü ve sapına entegre edilen lehim yeri aydınlatması ile donatılmıştır. Akümülatör kısa devreye dayanıklı şarj cihazı ve buna monte edilen termik sigortası ile yaklaşık 12 saat içinde tekrar şarj edilebilir. 15W'lık güce sahip havya, 370°C'lik havya ucu sıcaklığına yaklaşık 6 saniyede ulaşır. Elektrik şebekesi ve topraktan bağımsız olarak elektronik devrelerde ucunda hiçbir sorun olmadan çalışabilir. Havya ucu ve havya gövdesi birlikte bir birim halindedir. Havya uçları galvanik olarak sürülen bir koruma tabakası ile donatılmıştır. Bu koruma tabakası, havya ucunun ömrünü uzatır ve mekanik işlem vasıtasıyla (eğeleme, kazıma) zedelenmemelidir.

### Teknik bilgiler:

<u>Şarj cihazı</u>	
Şebeke gerilimi:	230 V AC
Çıkış gerilimi:	2,4V DC
Güç:	3 W
Termik sigorta:	130°C

### Havya

Isıtma gerilimi:	2,4V DC
Güç:	15 W

## 3. Devreye alma

Akümlatör havayı kullanmadan önce şarj edilmelidir. Bunun için havyanın siyah sürgülü şalteri (3) kilit konumunun (açma blokajı) arka tarafına getirilmelidir. Şebeke geriliminin şarj cihazının (5) üzerindeki tip plakası değeri ile uyuşup

uyuşmadığını kontrol ediniz. Şarj cihazının şebeke gerilimi doğru ise, şebeke prizine (4) sokunuz ve şarj kablosunu da havyanın fiş yuvasına takınız. Şarj işleminden sonra (yaklaşık 12 saat, akünün şarj durumuna göre daha da az olabilir) şarj kablosunu havyadan çıkarıp şarj cihazını (5) şebekeden ayırınız. Havyanın siyah sürgülü şalterini (3) öne doğru tekrar basma konumuna getiriniz ve sürgülü şalteri aşağı bastırarak bir çalışma kontrolü yapınız. Bu arada lehim yeri aydınlatması (2) yanıp sönmemelidir. Yaklaşık 6 saniye sonra havya ucu (1) lehime hazırdır.

**Devreye alma resmi için bkz. sayfa 29**

### Bakım

Havya ucunu değiştirmek için önce siyah sürgülü şalteri arka kilit konumuna getiriniz sonra her iki uç tespit vidasını sökünüz ve ucu öne doğru dışarı çekiniz. Yeni havya ucunu yerleştirmeden önce vidaların sokma deliği içine sarkmasına ve havya ucu arka kontağının doğru olmasına dikkat ediniz. Sıkarken önce arka vidayı sıkınız.

**Bakım resmi bkz. sayfa 30**

## 4. Çalışma uyarıları

Kablosuz Weller lehim havayaları ve depolanan aküler ilk kullanımdan önce şarj edilmelidir. Depolanan aküler iki ile üç şarj ve deşarj periyodundan sonra tam kapasitelerine ulaşır. Lehim molalarında havya ucunun iyi lehimli olmasına dikkat edilmelidir. Lehimleme işlemine başlamadan önce metalik parçalar iyice temizlenmelidir. Doğru lehim kullanınız. Normal elektrik bağlantıları için daima yumuşak lehim sıvısı katkısı olan asitsiz lehim kullanınız.

**Uyarı: Kablosuz Weller havayaları ve aküleri özel çöp sınıfına girip yasal kurallara göre imha edilmelidir.**

## 5. Aksesuar

**Havya ucu program resmi için bkz. sayfa 30**

## 6. Teslimat kapsamı

Uzun ömürlü havya ucu olan kablosuz Weller havayaları  
Şarj cihazı  
Kullanım kılavuzu  
Güvenlik uyarıları

**Teknik değişiklik hakkı saklıdır!**

Děkujeme vám za důvěru, kterou jste nám projevili zakoupením přístroje Weller Cordless. Jeho výroba byla založena na nejpřísnějších požadavcích na kvalitu, které zajišťují bezchybnou funkci.

## 1. Pozor!

Prosíme vás, abyste si před uvedením přístroje do provozu pozorně přečetli provozní návod a přiložené bezpečnostní pokyny. Při nedodržení bezpečnostních předpisů dochází k ohrožení zdraví a života.

Při použití, které neodpovídá provoznímu návodu, nebo při svévolných změnách nepřebírá výrobce zodpovědnost.

Weller Cordless odpovídá podle prohlášení o shodě s ES základním bezpečnostním požadavkům směrnice 89/336/EHS a 73/23/EHS.

## 2. Popis

Weller Cordless je na síti nezávislá páječka na malé napětí s výkonným akumulátorem a s osvětlením pájeného místa integrovaným v rukojeti. Akumulátor lze asi za 12 hodin znovu nabít zkratuvzdornou nabíječkou s vestavěnou tepelnou pojistkou. Páječka s výkonem 15 W dosáhne teploty pájecího hrotu 370 °C asi za 6 sekund. Díky oddělení od sítě a země lze bez rušení pracovat na elektronických obvodech. Pájecí hrot a topné těleso tvoří homogenní celek. Pájecí hroty jsou opatřeny galvanicky nanášenou ochrannou vrstvou. Tato ochranná vrstva značně prodlužuje životnost pájecího hrotu a nesmí se mechanicky zničit (pilováním, poškrábáním).

### Technické údaje:

#### Nabíječka

Napětí:	230 V AC
Výstupní napětí:	2,4 V DC
Výkon:	3 W
Tepelná pojistka:	130 °C

#### Páječka

Žhavicí napětí:	2,4 V DC
Výkon:	15 W

## 3. Uvedení do provozu

Před použitím páječky se musí nabít akumulátor. Přepněte černý vypínač (3) páječky do zadní polohy (blokování zapnutí). Zkontrolujte, jestli se síťové napětí shoduje s údajem na typovém štítku nabíječky (5). Pokud je napětí správné, zapojte nabíječku do zásuvky a nabíjecí kabel do zásuvky (4) páječky. Po nabíjení (asi 12 hodin, podle stavu akumulátoru i méně) vypojte nabíjecí kabel z páječky a odpojte nabíječku (5) od sítě. Černý vypínač (3) páječky opět přepněte dopředu do pracovní polohy a stisknutím vypínače vyzkoušejte funkci. Osvětlení pájeného místa (2) nesmí blikat. Po asi 6 sekundách je pájecí hrot (1) připraven k pájení.

**Obrázek Uvedení do provozu viz strana 29**

### Údržba

Při výměně pájecího hrotu nejprve přepněte černý vypínač do zadní polohy, pak uvolněte oba šrouby upevňující hrot a vytáhněte hrot směrem dopředu. Před nasazením nového pájecího hrotu dbejte na to, aby šrouby nečněly do nástrčného otvoru a aby byl rovný zadní kontakt pájecího hrotu. Utahovat začněte od zadního šroubu.

**Obrázek Údržba viz strana 30**

## 4. Pracovní pokyny

Páječka Weller Cordless nebo uskladněné akumulátory by měly být před prvním použitím dobity. Uskladněné akumulátory dosáhnou plné kapacity po dvou až třech nabítkách a vybití. Při přestávce v pájení dbejte vždy na to, aby byl pájecí hrot dobře pocínovaný. Než začnete pájet, musí být všechny kovové díly dobře očištěny. Používejte správný pájecí cín. Na běžné elektrické spoje používejte pájku s co možná nejnižším obsahem kyselin s mírou přísadoviny tavidla.

**Varování: Páječka Weller Cordless, příp. akumulátory, jsou nebezpečný odpad a musí být zpracovány podle zákonných předpisů.**

## 5. Příslušenství

**Obrázek Plán pájecího hrotu viz strana 30**

## 6. Rozsah dodávky

Páječka Weller Cordless s pájecím hrotem Longlife  
Nabíječka  
Provozní návod  
Bezpečnostní pokyny

**Technické změny vyhrazeny!**

Dziękujemy za zaufanie okazane nam przy zakupie bezprzewodowej lutownicy Weller. Za podstawę produkcji przyjęliśmy surowe wymogi jakościowe, które zapewniają niezawodne działanie tego urządzenia.



## 1. Uwaga!

Przed uruchomieniem urządzenia należy przeczytać uważnie niniejszą instrukcję obsługi oraz wskazówki bezpieczeństwa. Nieprzestrzeganie przepisów bezpieczeństwa stanowi niebezpieczeństwo utraty zdrowia lub życia.

Za inne, niezgodne z niniejszą instrukcją obsługi użytkowanie lutownicy oraz samowolne zmiany w urządzeniu producent nie ponosi odpowiedzialności.

Seria bezprzewodowych kolb lutowniczych Weller odpowiada deklaracji zgodności EG zgodnie z podstawowymi wymogami bezpieczeństwa wytycznych 89/336/EWG i 73/23EWG.

## 2. Opis

Bezprzewodowa kolba lutownicza Weller jest niezależną od sieci elektrycznej, niskonapięciową kolbą lutowniczą z wydajnym akumulatorkiem i wbudowanym w uchwyt oświetleniem punktu lutowania. Akumulator ładuje się za pomocą odpornej na zwarcia ładowarki z wbudowanym bezpiecznikiem termicznym w ciągu ok. 12 godzin. Kolba lutownicza o mocy 15W osiąga swoją temperaturę grotu lutowniczego 370°C w ciągu ok. 6 sekund. Dzięki niezależności od sieci i uziemienia można pracować przy urządzeniach elektronicznych bez niebezpieczeństwa obecności zakłóceńowych szczytów napięcia. Grot i element grzejny stanowią całość. Groty lutownicze zaopatrzone są w nakładaną galwanicznie warstwę ochronną. Ta warstwa ochronna znacznie wydłuża żywotność grotu i nie wolno jej w żadnym razie zniszczyć poprzez działania mechaniczne (piłowanie, skrobanie).

### Dane techniczne:

#### Ładowarka

Napięcie sieciowe:	230V AC
Napięcie wyjściowe:	2,4V DC
Moc:	3W
Bezpiecznik termiczny:	130°C

#### Kolba lutownicza

Napięcie grzewcze:	2,4V DC
Moc:	15W

## 3. Uruchomienie

Przed użyciem kolby lutowniczej należy naładować akumulator. W tym celu czarny przełącznik suwakowy (3) kolby lutowniczej należy przesunąć w tylne położenie blokujące (blokada przed włączeniem). Sprawdzić, czy napięcie sieciowe jest zgodne z danymi na tabliczce znamionowej ładowarki (5). Jeśli napięcie sieciowe jest właściwe podłączyć ładowarkę do gniazda sieciowego a kabel ładowarki do gniazda wtykowego (4) kolby lutowniczej. Po zakończeniu ładowania (ok. 12 godzin, w zależności od stopnia naładowania akumulatorka krócej) odłączyć kabel ładowarki od kolby lutowniczej i odłączyć ładowarkę (5) od sieci. Czarny przełącznik suwakowy (3) kolby lutowniczej z powrotem przesunąć w położenie zwalniające blokadę i naciskając na przełącznik przeprowadzić kontrolę działania. Oświetlenie punktu lutowania (2) nie powinno przy tym migotać. Po ok. 6 sekundach grot lutownicy (1) jest gotów do lutowania.

**Rys. przedstawiający uruchomienie na stronie 29**

### Konserwacja

Przy zmianie grotu lutownicy najpierw należy przesunąć czarny przełącznik suwakowy w tylne położenie blokujące, a następnie odkręcić obie śruby mocowania grotu i wyciągnąć grot ku przodowi. Przed włożeniem nowego grotu zwrócić uwagę na to, aby śruby nie wpadły w otwór oprawki oraz aby tylny styk grotu lutownicy ustawiony był prosto. Przy dokręcaniu najpierw dociągnąć tylną śrubę.

**Rys. przedstawiający prace konserwacyjne na stronie 30**

## 4. Wskazówki dot. pracy

Bezprzewodową kolbę lutowniczą Weller lub nowe akumulatory należy naładować przed pierwszym użyciem. Nowe akumulatory uzyskują swoją pełną pojemność po jednym lub dwóch cyklach ładowania. Podczas przerw w lutowaniu należy zawsze zwracać uwagę, aby grot pokryty był cyną. Przed rozpoczęciem lutowania należy dobrze wyczyścić wszystkie metalowe części. Należy używać właściwej cyny lutowniczej. Do normalnych połączeń elektrycznych należy stosować lut z jak najmniejszym dodatkiem kwasu z łagodnym topnikiem.

**Ostrzeżenie: kolba lutownicza Weller lub akumulatory są odpadami specjalnymi i należy je utylizować zgodnie z ustawowymi przepisami.**

## **5. Akcesoria**

Rys. przedstawiający ofertę grotów lutowniczych  
na stronie 30

## **6. Zakres wyposażenia**

Bezprzewodowa kolba lutownicza Weller z grotem longlife

Ładowarka

Instrukcja obsługi

Wskazówki bezpieczeństwa

**Zmiany techniczne zastrzeżone!**

Köszönjük a Weller Cordless megvásárlásával irányunkban mutatott bizalmát. A gyártás során a leghíresebb minőségi követelményeket vettük alapul, ami biztosítja a készülék kifogástalan működését.



## 1. Figyelem!

A készülék üzembevétele előtt kérjük, figyelmesen olvassa el az üzemeltetési útmutatót és a mellékelt biztonsági utasításokat. A biztonsági előírások figyelmen kívül hagyása esetén sérülés- és életveszély fenyeget.

Más, az üzemeltetési utasítástól eltérő használatért, valamint önkényes változtatás esetén, a gyártó nem vállalja a felelősséget.

A Weller Cordless a 89/336/EGK és 73/23/EGK irányelvek alapvető biztonsági követelményei alapján megfelel az EK megfelelőségi nyilatkozatnak.

## 2. Leírás

A Weller Cordless a hálózattól független kisfeszültségű forrasztópáka, nagy teljesítőképességű akkumulátorral és a markolatba beépített világítással. Az akkumulátor a rövidzárbiztos és beépített hőbiztosítókkal rendelkező töltőkészülékkel kb. 12 óra alatt ismét feltölthető. A 15 W teljesítményű forrasztópáka kb. 6 másodperc alatt éri el a forrasztócsúcs 370°C-os hőmérsékletét. A hálózat és a földelés függetlensége miatt zavarcsúcsoktól mentesen lehet elektronikus kapcsolásokon dolgozni. A forrasztócsúcs és a fűtőtest egy egységet képez. A forrasztócsúcsok galvanikus úton létrehozott védőréteggel vannak ellátva. Ez a védőréteg lényegesen megnöveli a forrasztócsúcs élettartamát, ne tegye tönkre mechanikus megmunkálással (reszeléssel, karcolással).

### Műszaki adatok

Töltőkészülék	
Hálózati feszültség:	230 V AC
Kimenereti feszültség:	2,4V DC
Teljesítmény:	3 W
Hő-biztosíték:	130°C

Forrasztópáka	
Fűtőfeszültség:	2,4V DC
Teljesítmény:	15 W

## 3. Üzembevétel

Az akkumulátort a forrasztópáka használata előtt fel kell tölteni. Ehhez a forrasztópáka fekete tolókapcsolóját (3) állítsa a hátsó állásba (bekapcsolás-reteszelés). Ellenőrizze, hogy a hálózati feszültség egyezik-e a töltőkészülék (5) adattábláján megadott feszültséggel. Amennyiben a hálózati feszültség megfelelő, dugja be a töltőkészüléket a hálózati csatlakozóaljzatba, és csatlakoztassa a töltőkábelt a forrasztópáka csatlakozóhüvelyéhez (4). A töltési folyamat (kb. 12 óra, az akkumulátor töltési állapotától függően lehet kevesebb) után vegye le a töltőkábelt a forrasztópákáról és válassza le a töltőkészüléket (5) a hálózatról. A forrasztópáka fekete tolókapcsolóját (3) ismét állítsa át az első állásba és a tolókapcsoló lenyomásával végezze el a funkcióellenőrzést. A világításnak (2) ekkor nem szabad pislognia. Kb. 6 másodperc múlva a forrasztócsúcs (1) forrasztásra kész.

Az üzembe helyezés képet lásd a 29. oldalon

### Karbantartás

A forrasztócsúcs cseréjekor először a fekete tolókapcsolót állítsa hátsó állásba, azután a csúcsot rögzítő mindkét csavart lazítsa meg és előrefelé húzza ki a csúcsot. Az új forrasztócsúcs behelyezése előtt ügyeljen rá, hogy a csavarok ne nyúljanak be a nyílásba és, hogy a forrasztócsúcs hátsó érintkezője egyenes legyen. Meghúzáskor először a hátsó csavart húzza meg.

A karbantartás képet lásd a 30. oldalon

## 4. Munkautasítások

A Weller Cordless forrasztópákát vagy a hosszabban tárolt akkumulátorokat az első használat előtt után kell tölteni. A hosszabban tárolt akkumulátorok két-három töltési ciklust követően érik el teljes kapacitásukat. A forrasztás szüneteiben ügyelni kell rá, hogy a forrasztócsúcs megfelelően be legyen cinezve. Mielőtt megkezdni a forrasztást, jól meg kell tisztítani valamennyi fémes alkatrészt. Használjon megfelelő forrasztóónt. Normál elektromos kötésekhöz használjon lehetőleg savmentes forrasztóanyagot, enyhe folyasztozseradalékkal.

**Figyelem: a Weller Cordless forrasztópáka illetve az akkumulátor veszélyes hulladék, és a törvényi rendelkezéseknek megfelelően kell ártalmatlanítani.**

## 5. Tartozékok

A forrasztócsúcs-választék képet lásd a 30. oldalon

## **6. Szállítási terjedelem**

Weller Cordless forrasztópáka Longlife forrasztócsúccsal  
Töltőkészülék  
Üzemeltetési útmutató  
Biztonsági utasítások

**A műszaki változtatások jogát fenntartjuk!**

Ďakujeme vám za dôveru, ktorú ste nám preukázali kúpou prístroja Weller Cordless. Pri výrobe boli uplatnené najprísnejšie kvalitatívne požiadavky, ktoré zabezpečujú bezchybnú funkciu prístroja.

## 1. Pozor!

Pred uvedením prístroja do prevádzky si prosím pozorne prečítajte tento návod na obsluhu a priložené bezpečnostné pokyny. Pri nedodržaní bezpečnostných predpisov hrozí nebezpečenstvo ohrozenia zdravia a života.

Pri použití, ktoré sa líši od návodu na obsluhu, ako aj pri svojojných zmenách, nepreberá výrobca zodpovednosť.

Weller Cordless zodpovedá Vyhláseniu o konformite s EG podľa základných bezpečnostných požiadaviek smerníc 89/336/EHS a 73/23/EHS.

## 2. Popis

Weller Cordless je od elektrickej siete nezávislá, nízkonapäťová spájkovačka s výkonným akumulátorom a osvetlením spájkovacieho miesta integrovaným v držadle. Akumulátor môže byť opätovne nabitý za cca 12 hodín nabíjačkou zabezpečenou proti skratu zabudovanou tepelnou poistkou. Spájkovací hrot s výkonom 15 W dosiahne svoju spájkovaciu teplotu 370 °C za cca 6 sekúnd. Vďaka nezávislosti od elektrickej siete a zeme je možné nerušené pracovať na elektronických obvodoch. Spájkovací hrot a ohrievacie teleso tvoria jednu jednotku. Na spájkovacom hrote je galvanicky nanosená ochranná vrstva. Táto ochranná vrstva značne predlžuje dobu životnosti spájkovacieho hrotu a nesmie byť zničená mechanickým opracovaním (pilovanie, poškrabanie).

### Technické údaje:

#### Nabíjačka

Sieťové napätie:	230 V AC
Východzie napätie:	2,4 V DC
Výkon:	3 W
Tepelná poistka:	130 °C

#### Spájkovačka

Výhrevné napätie:	2,4 V DC
Výkon:	15 W

## 3. Uvedenie do prevádzky

Akumulátor musí byť pre použitím spájkovačky nabitý. Za účelom toho posuňte čierny posuvný vypínač (3) spájkovačky do zadnej blokovej polohy (blokované zapnutie). Skontrolujte, či sa sieťové napätie zhoduje s typovým štítkom nabíjačky (5). Zasuňte pri správnom sieťovom napätí

nabíjačku do sieťovej zásuvky a nabíjací kábel do zásuvky na spájkovačke (4). Po nabíjaní (cca 12 hodín, podľa stavu nabitia akumulátora menej) vyťahnite nabíjací kábel zo spájkovačky a odpojte nabíjačku (5) od siete napätia. Posuňte čierny posuvný vypínač spájkovačky (3) znovu dopredu do aplikačnej polohy a vykonajte funkčnú kontrolu stlačením posuvného vypínača nadol. Pri tom nesmie blikať osvetlenie spájkovacieho miesta (2). Po cca 6 sekundách je spájkovací hrot (1) pripravený na spájkovanie.

**Obrázok - uvedenie do prevádzky, pozri stranu 29**

### Údržba

Pri výmene spájkovacieho hrotu posuňte posuvný vypínač najprv do zadnej blokovej polohy, potom uvoľnite obidve skrutky upevnenia hrotu a vysuňte hrot smerom dopredu. Dbajte pred nasadením nového spájkovacieho hrotu na to, aby skrutky neprečnievali do vnútra zásuvného otvoru a aby bol zadný kontakt spájkovacieho hrotu rovný. Pri zaskrutkovaní najprv pritiahnite zadnú skrutku.

**Obrázok - uvedenie do prevádzky, pozri stranu 30**

## 4. Pracovné pokyny

Spájkovačka Weller Cordless alebo uložené akumulátory by mali byť pred prvým použitím dobité. Uložené akumulátory dosiahnu po dvoch až troch vybijajúcich cykloch svoju plnú kapacitu. Pri prestávkach v spájkovaní dbajte vždy na to, aby bol spájkovací hrot dobre pocinovaný. Predtým, ako začnete so spájkovaním, musia byť všetky kovové časti dobre vycistené. Používajte správny spájkovací cín. Pre normálne, elektrické spoje používajte podľa možnosti bezkyselinový cín s miernym dodatkom tavidla.

**Varovanie: Spájkovačka, resp. akumulátory Weller Cordless sú separovaným odpadom a musia byť zneškodnené podľa zákonných ustanovení.**

## 5. Príslušenstvo

**Obrázok - program pre spájkovací hrot, pozri strana 30**

## 6. Rozsah dodávky

Spájkovačka Weller Cordless so spájkovacím hrotom  
Longlife  
Nabíjačka  
Návod na obsluhu  
Bezpečnostné pokyny

**Technické zmeny vyhradené!**

Zahvaljujemo se vam za zaupanje, ki ste nam ga izkazali z nakupom naprave Weller Cordless. Med izdelavo so bili uporabljeni najzahtevnejši kakovostni standardi, ki zagotavljajo brezhibno funkcijo naprave.



## 1. Pozor!

Prosimo, da pred prvo uporabo naprave pozorno preberete ta navodila za uporabo in priložena varnostna navodila. Z neupoštevanjem varnostnih navodil lahko ogrozite zdravje in življenje.

Proizvajalec ne prevzema jamstva za uporabo, ki se razlikuje od opisane v navodilih za uporabo, kakor tudi za samovoljne spremembe.

Naprava Weller Cordless ustreza ES izjavi o skladnosti v skladu z osnovnimi varnostnimi zahtevami direktiv 89/336/EWG in 73/23EWG.

## 2. Tehnični opis

Weller Cordless je nizkonapetostni spajkalnik, ki deluje neodvisno od električnega omrežja. Opremljen je z zmogljivim akumulatorjem, v ročaju pa je integrirana luč za osvetlitev mesta spajkanja. Čas polnjenja akumulatorja s polnilcem, odpornim proti kratkemu stiku in z vgrajeno termo-varovalko, je približno 12 ur. Spajkalnik moči 15W doseže temperaturo spajkalne konice 370°C v približno 6 sekundah. Izvedba, neodvisna od električnega omrežja in od ozemljitve, omogoča delo brez motenj na elektronskih vezjih. Spajkalna konica in grelna telo tvorita eno enoto. Spajkalne konice so galvansko prevlečene z zaščitnim slojem. Ta zaščitni sloj občutno podaljša življenjsko dobo spajkalne konice, zato ga ni dovoljeno uničiti z mehansko obdelavo (piljenje, strganje).

### Tehnični podatki:

<u>Polnilec</u>	
Omrežna napetost:	230 V AC
Izhodna napetost:	2,4V DC
Moč:	3W
Termo-varovalka:	130°C

<u>Spajkalnik</u>	
Napetost segrevanja:	2,4V DC
Moč:	15W

## 3. Pred uporabo

Pred uporabo spajkalnika morate napolniti akumulator. Za to premaknite črno drsno stikalo (3) spajkalnika nazaj, da se zaskoči (blokiranje vklopa). Preverite, ali omrežna napetost ustreza podatku na tablici polnilca (5). Če je omrežna

napetost prava, vtaknite polnilec v omrežno vtičnico in polnilni kabel v vtično pušo (4) spajkalnika. Po zaključenem polnjenju (polnjenje traja cca. 12 ur, odvisno od stanja napoljenosti akumulatorja lahko tudi manj) izklopite polnilni kabel iz spajkalnika in odklopite polnilec (5) z omrežja. Premaknite črno drsno stikalo (3) spajkalnika naprej v izhodiščni stikal ter pritisnite nanj za izvedbo funkcijskega preizkusa. Luč za osvetlitev mesta spajkanja (2) pri tem ne sme utripati. Čez približno 6 sekund je spajkalna konica (1) pripravljena za spajkanje.

**Slika - pred uporabo: glej stran 29**

### Vzdrževanje

Za menjavo spajkalne konice najprej premaknite črno drsno stikalo nazaj, da se zaskoči, nato pa odvijte oba vijaka za pritrdjevanje konice in izvlecite konico naprej. Pred nameščanjem nove spajkalne konice pazite na to, da vijaka ne molita v vtično odprtino in da je zadnji kontakt spajkalne konice raven. Najprej zategnite zadnji vijak.

**Slika - vzdrževanje: glej stran 30**

## 4. Navodila za delo

Spajkalnike Weller Cordless ali akumulatorje, ki so ležali v skladišču, je treba pred prvo uporabo napolniti. Akumulatorji, ki so ležali v skladišču, dobijo polno kapaciteto po drugem ali tretjem ciklusu polnjenja. Med premori pazite, da je spajkalna konica vedno dobro omočena s spajko. Pred začetkom spajkanja dobro očistite vse kovinske dele. Uporabljajte pravo spajko. Za normalne električne spoje uporabljajte spajko s čim manjšo vsebnostjo kisline ter z dodanim blagim fluksom.

**Opozorilo: Spajkalniki Weller Cordless oz. akumulatorji spadajo med posebne odpadke in jih je treba odstranjovati v skladu z zakonskimi določili.**

## 5. Pribor

**Slika - program spajkalnih konic: glej stran 30**

## 6. Obseg dobave

Spajkalnik Weller Cordless s spajkalno konico Longlife  
Polnilec  
Navodila za uporabo  
Varnostna navodila

**Pridržujemo si pravico do tehničnih sprememb!**

Me tänane Teid Weller Cordless ostuga osutatud usalduse eest. Valmistusprotsessis on järgitud kõige rangemaid kvaliteedinõudeid, mis kindlustavad seadme laitmatu töö.



## 1. Tähelepanu!

Enne seadme kasutuselevõtmist lugege palun käesolev kasutusjuhend ja lisatud ohutusjuhised tähelepanelikult läbi. Ohutustehnikaeeskirjadest mittekinnipidamine on ohtlik tervisele ja elule.

Teistsuguse, käesolevast kasutusinstruktsioonist erineva kasutamise korral, samuti omavolilise ümberehitamise korral valmistajatehas endale vastutust ei võta.

Weller Cordless vastab EL ühtsusdeklaratsiooni järgi direktiivide 89/336/EMÜ ja 73/23EMÜ põhilistele ohutusnõuetele.

## 2. Kirjeldus

Weller Cordless on vooluvõrgust sõltumatu võimsa akuga varustatud ja käepidemesse sisseehitatud jootekohavalgustiga madalpingejootekolb. Akut saab lühiühenduskindla sisseehitatud termokaitsega varustatud laadijaga laadida täis ca. 12 tunni jooksul. Jootekolb võimsusega 15W saavutab oma jootetsiku 370°C-se temperatuuri ca. 6 sekundi jooksul. Tänu oma sõltumatu võrgust ja maast on võimalik töötada elektrooniliste komponentidega ilma võõrpingeteta. Jootetsik ja küttekeha moodustavad ühe terviku. Jootestikud on varustatud galvaaniliselt pealekantud kaitsekihiga. See kaitsekiht pikendab oluliselt jootetsiku eluiga ning seda ei tohi mehaaniliselt töötlemisega (villimine, kraapimine) vigastada.

### Tehnilised andmed:

#### Laadija

Võrgupinge:	230V AC
Väljundpinge:	2,4V DC
Võimsus:	3W
Termokaitse:	130°C

#### Jootekolb

Küttepinge:	2,4V DC
Võimsus:	15W

## 3. Kasutuselevõtmine

Enne jootekolvi kasutamist tuleb aku laadida. Selleks lülitage jootekolvi must nihklüliti (3) tagumisse fikseeritud asendisse (siselülitamine blokeeritud). Kontrollige, kas võrgupinge vastab laadija (5) tüübisildil toodud andmetele. Korrekse võrgupinge korral asetage laadija võrgu pistikupessa ning ühendage laadimisjuhe jootekolvi ühendu-

spuksiga (4). Pärast laadimisprotsessi lõppu (ca. 12 tundi, olenevalt aku laetusastmest vähem) ühendage laadimisjuhe jootekolvi küljest lahti ning eemaldage laadija (5) vooluvõrgust. Lülitage jootekolvi must nihklüliti (3) uuesti ettepoole tööasendisse ning teostage nihklüliti allavajutamise teel funktsionaalsuse kontroll. Sealjuures ei tohi jootekoha valgusti (2) vilkuda. Pärast ca 6 sekundi möödumist on jootetsik (1) kasutusvalmis.

### Joonist Kasutuselevõtt vaata leheküljelt 29

### Hoolitus

Jootetsiku vahetamisel viige must nihklüliti esmalt tagumisse asendisse, siis vabastage jootetsikukinnitus mõlemad kruvid ja võtke jootetsik suunaga ettepoole välja. Enne uue jootetsiku paigaldamist pöörake tähelepanu sellele, et kruvid ei ulatuks paigaldusavadesse ja et jootestiku tagumine kontakt oleks sirge. Kruvide kinnikeeramisel pingutage kõigepealt tagumine kruvi.

### Joonist Hoolitus vaata leheküljelt 30

## 4. Tööjuhised

Weller Cordless jootekolb või hoiustatud akud tuleksid enne esimest kasutamist laadida. Hoiustatud akud saavutavad oma täismahtuvuse alles pärast kahte kuni kolme laadimis-tühjendamistsükli. Jootepausida ajal pöörake alati tähelepanu sellele, et jootetsik oleks tinaga hästi kaetud. Enne kui alustate jootmisega, peavad kõik metallosad olema hästi puhastatud. Kasutage õiget jootetina. Tavaliste elektriühenduste korral tuleb kasutada võimalikult happevaba pehmete räbustilisanditega joodist.

**Hoiatus: Welleri Cordless jootekolb ja akud on ohtlikud jäätmed ja neid tuleb käidelda seadusandlusega ettenähtud tingimustel.**

## 5. Lisavarustus

Joonist Jootetsikute valik vaata leheküljelt 30

## 6. Tarne maht

Weller Cordless jootekolb koos Longlife jootetsikuga

Laadija

Kasutusjuhend

Ohutuseeskirjad

### Tehnilised muudatused võimalikud!

Dėkojame, kad parodėte pasitikėjimą pirkdami „Weller Cordless“. Gaminant šį įrenginį laikytasi griežčiausių kokybės reikalavimų, užtikrinančių jo nepriekaištingą veikimą.



## 1. Dėmesio!

Prieš pradėdami naudotis šiuo prietaisu, atidžiai perskaitykite naudojimo instrukciją ir saugos reikalavimus. Nesilaikantys saugos reikalavimų gali susižeisti arba mirtinai susižaloti.

Jei prietaisas naudojamas ne pagal instrukcijoje aprašytą paskirtį ir kas nors savavališkai keičiamas, gamintojas už pasekmes neatsako.

„Weller Cordless“ turi EB atitikties sertifikatą pagal pagrindinius direktyvų 89/336/EEB ir 73/23/EEB saugos reikalavimus.

## 2. Aprašymas

„Weller Cordless“ – tai nuo elektros tinklo nepriklausomas žemos įtampos lituoklis, turintis galingą akumuliatorių ir rankenoje įtaisytą litavimo vietų apšvietimą. Akumuliatorius su trumpiems jungimams atspariu įkrovikliu bei įmontuota apsauga nuo perkaitimo gali būti vėl kraunamas maždaug po 12 valandų. 15 W galios lituoklio antgalis maždaug per 6 sekundes pasiekia maksimalią 370°C temperatūrą. Kadangi prietaisas nepriklauso nei nuo tinklo, nei nuo žeminimo, elektros jungtis galima lituoti be jokių trukdžių. Lituoklio antgalis ir kaitinimo elementas sudaro vieną bloką. Lituoklio antgaliai galvaniniu būdu padengti apsauginiu sluoksniu. Šis apsauginis sluoksnius žymiai pailgina lituoklio antgalio eksploataciją; jo negalima pažeisti mechaniniu būdu (dildant, grandant).

### Techniniai duomenys

#### Kroviklis

Tinklo įtampa:	230V AC
Išėjimo įtampa:	2,4V DC
Galia:	3W
Apsauga nuo perkaitimo:	130°C

#### Lituoklis

Kaitinimo įtampa:	2,4V DC
Galia:	15W

## 3. Eksploatacijos pradžia

Prieš pradėdami naudoti lituoklį, reikia įkrauti akumuliatorių. Nustatykite lituoklio juodą šliaužiklinį jungiklį (3) į galinę padėtį, kol užsifikuos (jungimo blokavimas). Patikrinkite, ar tinklo įtampa atitinka kroviklio (5) techninių duomenų lentę

lėje nurodytą įtampą. Jei įtampa tinkama, kroviklį įjunkite į elektros tinklą, o krovimo kabelį įkiškite į lituoklio kištukinį lizdą (4). Pasibaigus krovimui (po maždaug 12 valandų, tai priklauso nuo akumuliatoriaus būklės), ištraukite krovimo kabelį iš lituoklio, o kroviklį (5) atjunkite nuo tinklo. Lituoklio juodą šliaužiklinį jungiklį (3) vėl pastumkite į priekį – padėtis „įjungta“. Tada jį paspaudę patikrinkite, kaip lituoklis veikia. Litavimo vietų apšvietimas (2) neturi mirgėti. Maždaug po 6 sekundžių lituoklio antgalis (1) parengtas darbui.

### Eksploatacijos pradžios pav. žr. 29 psl.

#### Priežiūra

Prieš keisdami lituoklio antgalį, į galinę padėtį pirmiausia nustatykite juodą šliaužiklinį jungiklį, tada atleiskite abu antgalį laikančius varžtus ir antgalį ištraukite į priekį. Prieš įstatydami naują lituoklio antgalį, žiūrėkite, kad varžtai nekyšotų antgalio angoje, o galinis antgalio kontaktas būtų tiesus. Pirmiausia priveržkite galinį varžtą.

### Priežiūros pav. žr. 30 psl.

## 4. Darbo nurodymai

Lituoklį „Weller Cordless“ arba kurį laiką nenaudotus akumuliatorius, prieš pirmą kartą įjungiant, reikėtų dar įkrauti. Kurį laiką nenaudoti akumuliatoriai po dviejų – trijų krovimo ir iškrovimo ciklų įgauna visišką galią. Darbo pertraukų metu žiūrėkite, kad lituoklio antgalis būtų visada gerai alavuotas. Prieš pradėdami lituoti, gerai nuvalykite visas metalines dalis. Naudokite tinkamą lydmetali – alavą. Įprastinėms elektrinėms jungtims lituoti naudokite rūgšties neturinčią lydmetali su priedu – nedidelės koncentracijos fluusu.

**Įspėjimas: lituoklis „Weller Cordless“ arba akumuliatoriai priskiriami prie specialiųjų atliekų, kurias reikia utilizuoti pagal įstatymų reikalavimus.**

## 5. Priedai

Lituoklių antgaliai žr. 30 psl.

## 6. Komplektas

Lituoklis „Weller Cordless“ su „longlife“ lituoklio antgaliu  
Kroviklis  
Naudojimo instrukcija  
Saugos taisyklės

Gamintojas turi teisę daryti techninius pakeitimus!

Mēs pateicamies jums par Weller Cordless iegādi un mūsu firmai izrādīto uzticību. Ražošanas laikā tika ievērotas visstingrākās kvalitātes prasības, lai garantētu iekārtas nevainojamu darbību.



## 1. Uzmanību!

Pirms iekārtas lietošanas lūdzam uzmanīgi izlasīt lietošanas instrukciju un pievienotos drošības norādījumus. Drošības norādījumu neievērošana rada draudus veselībai un dzīvībai.

Par lietošanu, kas neatbilst lietošanas instrukcijā norādītajai, kā arī par patvaļīgām izmaiņām, ražotājs atbildību neuzņemas.

Weller Cordless atbilst EK prasībām attiecībā uz pamata drošības prasībām atbilstoši direktīvai 89/336/EWG un 73/23/EWG.

## 2. Apraksts

Weller Cordless ir tīklam pieslēdzams zemsprieguma lodāmurs ar jaudīgu akumulatoru un rokturī iebūvētu lodēšanas vietas apgaismojumu. Akumulatoru var uzlādēt aptuveni 12 stundu laikā ar īsslēgumdrošu uzlādēšanas ierīci, kurā iebūvēta siltumaizsardzība. Lodāmurs ar 15W jaudu lodāmura uzgaļa temperatūru 370°C sasniedz aptuveni 6 sekundēs. Pateicoties neatkarībai no tīkla un zemes, iespējams strādāt ar elektroniskajiem pieslēgumiem bez traucējumiem uzgaļi. Lodāmura uzgalis un sildķermenis ir vienoti. Lodāmura uzgalis pārklāts ar galvaniski uzliktu aizsargkārtu. Šī aizsargkārtā paildzina lodāmura uzgaļa darbību un to nedrīkst sabojāt ar mehānisku apstrādi (vīlēšanu, skrāpēšanu).

### Tehniskie dati:

#### Uzlādēšanas iekārta

Tīkla spriegums:	230V AC (maiņstrāva)
Izejas spriegums:	2,4V DC (līdzstrāva)
Jauda:	3W
Siltumaizsardzība:	130°C

#### Lodāmurs

Sildīšanas spriegums:	2,4V DC
Jauda:	15W

## 3. Nodrošana ekspluatācijā

Pirms lodāmura izmantošanas akumulators jāuzlādē. Šim nolūkam lodāmura melno bīdāmo slēdzi (3) aizbīda atpakaļ aiztures (ieslēgšanās bloķēšanas) pozīcijā. Pārļiecinieties, vai tīkla spriegums atbilst norādēm uz

uzlādēšanas iekārtas (5) sērijas plāksnītes. Atbilstoša tīkla sprieguma gadījumā ieslēdziet uzlādēšanas iekārtu tīkla spraudnī un lādēšanas kabeli pievienojiet lodāmura spraudņa savienojumam (4). Pēc lādēšanas beigām (aptuveni 12 stundām vai mazāk, atkarībā no akumulatora stāvokļa) atvienojiet lādēšanas kabeli no lodāmura un uzlādēšanas iekārtu (5) atslēdziet no tīkla. Lodāmura melno bīdāmo slēdzi (3) atkal atbīdīt atpakaļ darba stāvoklī un, piespiežot uz leju bīdāmo, veiciet darbības kontroli. Pie tam lodēšanas vietas apgaismojums (2) nedrīkst mirgot. Aptuveni pēc 6 sekundēm lodāmura uzgalis (1) ir gatavs lodēšanai.

### Eksploatācijas uzsākšanas attēlu skatīt 29. lappusē

### Apkope

Lodāmura uzgaļa nomainībai vispirms novietojiet melno bīdāmo slēdzi aiztures pozīcijā, tad atskrūvējiet abas uzgaļa nostiprināšanas skrūves un uzgali noņemiet virzienā uz priekšu. Pirms jauna uzgaļa uzlikšanas gādājiet, lai skrūves neiekleļūst ievietošanas atverēs un lodāmura uzgaļa iekšējais kontakts ir taisns. Ieskrūvējot vispirms pievelk aizmugures skrūvi.

### Attēlu Apkope skatīt 30. lappusē

## 4. Lietošanas norādījumi

Weller Cordless lodāmuru vai akumulatoru pirms pirmās izmantošanas jāuzlādē. Akumulators pēc diviem vai trim pilnīgas izlādes un uzlādes cikliem sasniedz pilnu kapacitāti. Lodēšanas darbu pārtraukumos vienmēr gādājiet, lai lodāmura uzgalis ir labi noalvots. Iekams uzsākt lodēšanas darbus, rūpīgi notīriet visas metāliskās daļas. Lietojiet pareizo lodalvu. Normāliem elektriskiem savienojumiem lietojiet lodmetālu ar iespējami zemāku skābes saturu un vieglu kušņa piedevu.

**Brīdinājums: Cordless lodāmurs un akumulators ir bīstamie atkritumi un tie jāutilizē pēc atbilstošās likumdošanas normām.**

## 5. Piederumi

Attēlu Lodēšanas uzgaļu programma skatīt 30. lappusē

## 6. Piegādes komplekts

Weller Cordless lodāmurs ar Longlife lodēšanas uzgali  
Uzlādēšanas iekārta  
Lietošanas instrukcija  
Drošības pasākumu instrukcija

**Iespējamās tehniskas izmaiņas!**

## Illustration

Bild Inbetriebnahme  
Illustration mise en service  
Afbeelding ingebruikname  
Illustrazione messa in esercizio  
Commissioning diagram  
Figur Idifftagning  
Figura: Puesta en funcionamiento  
Illustration igangsætning  
Figura Colocação em funcionamento  
Kuva - Käyttöönotto

Εικόνα Θέση σε λειτουργία  
Devreye alma  
Obrázek Uvedení do provozu  
Rys. przedstawiający uruchomienie  
Az üzembe helyezés  
Obrázok - uvedenie do prevádzky  
Slika - pred uporabo  
Joonist Kasutuselevõit  
Eksploatacijos pradžios  
Eksploatācijas uzsākšas attēlu skatī



Bild Lötspitzenprogramm  
 Illustration Gamme de pannes  
 Afbeelding solderpunten  
 Illustrazione gamma punte di brasatura  
 Illustration of soldering tip range  
 Figur Lödspetsprogram  
 Figura: Programa de boquillas de soldadura  
 Illustration loddspidsprogram  
 Figura Gama de bicos de soldar  
 Kuva - Juottokärkikoot

Εικόνα Πρόγραμμα ακίδων συγκόλλησης  
 Havya ucu program  
 Obrázek Plán pájecího hrotu  
 Rys. przedstawiający ofertę grotów lutowniczych  
 A forrasztócsúcs-választék  
 Obrázok - program pre spájkovací hrot  
 Slika - program spajkalnih konic  
 Joonist Jootetsikute valik  
 Lituoklių antgaliai  
 Attēlu Lodēšanas uzgaļu programma



**WC111      2,5mm      5 16 101 99**

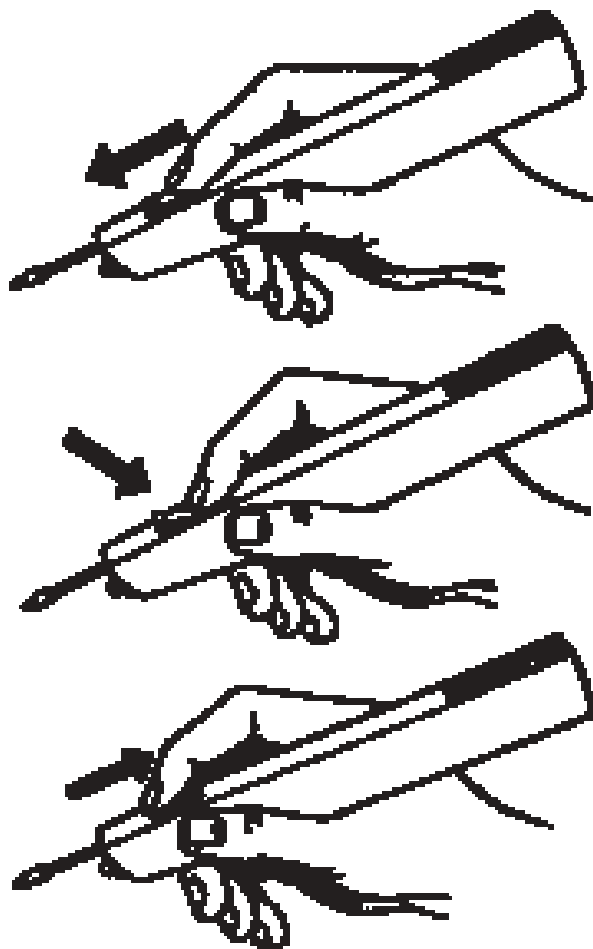

**WC112      1,5mm      5 16 100 99**



**WC113      0,8mm      5 16 102 99**

Bild Wartung  
 Illustration entretien  
 Afbeelding onderhoud  
 Illustrazione manutenzione  
 Maintenance diagram  
 Figur Underhåll  
 Figura: Mantenimiento  
 Illustration vedligeholdelse  
 Figura Manutenção  
 Kuva - Huolto

Εικόνα Συντήρησης  
 Bakım resmi  
 Obrázek Údržba  
 Rys. przedstawiający prace konserwacyjne  
 Az üzembe helyezés képet lásd  
 Obrázok - uvedenie do prevádzky  
 Slika - vzdrževanje  
 Joonist Hooldus  
 Priėžiūros  
 Attēlu Apkope

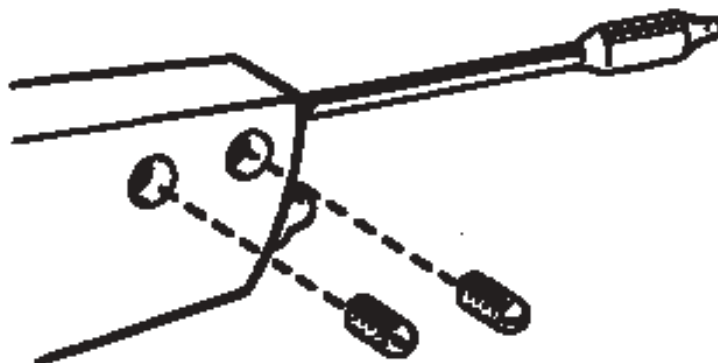



**COOPER Hand Tools**

[www.cooperhandtools.com](http://www.cooperhandtools.com)

**Cooper Tools GmbH**

Carl-Benz-Str. 2  
74354 Besigheim  
Germany  
Tel.: (07143) 580-0  
Fax: (07143) 580-108

**Cooper Tools S.A.**

25 Rue Maurice Chevalier BP 46  
77832 Ozoir-la-Ferrière Cedex  
France  
Tél.: (01) 60 18 55 40  
Fax: (01) 64 40 33 05

**Cooper Tools**

Suite 15, Coniston House  
Town Centre  
Washington, Tyne & Wear  
NE38 7RN  
Great Britain  
Tel.: (0191) 419 7700  
Fax: (0191) 417 9421

**Cooper Italia S.p.A.**

Viale Europa 80  
20090 Cusago (MI)  
Italy  
Tel.: (02) 90 33 101  
Fax: (02) 90 39 42 31

**Erem S.A.**

8, Rue de la Roselière  
1400 Yverdon les Bains  
Switzerland  
Tél.: (024) 4 26 12 06  
Fax: (024) 4 25 09 77